

令和4年(2022年)版

消 防 年 報



尾道市消防局

令和5年刊行

尾 道 消 防 訓

一、和衷協同

和を尊び和を図ること。

一、研修と訓練

研修に励み、訓練を怠らないこと。

一、奉仕の精神

奉仕精神を忘れないこと。

一、順法の精神

法を守り、法に遵い、法を実践すること。

一、人命の尊重

人命を尊び財を保護するため

火災防ぎよに失敗しないこと。

< は し が き >

本書は、令和4年中における尾道市消防局の消防行政全般にわたる実績及び統計を収録し、将来の参考に資するとともに、広く一般に紹介するために作成したものであります。

本書の諸表は、令和4年12月31日現在をもって収録したものでありますが、一部これによらないものについては、当該表に記載している現在日（「年度」とあるのは4月～翌年3月）によるものであります。

令和5年6月

尾道市消防局

目 次

尾道市消防局管内の概況	1
尾道市消防局の沿革	2
総 務 関 係	
尾道市消防局機構	1 1
歴代消防長	1 2
消防局の事務分掌	1 4
消防署の事務分掌	1 7
尾道市消防局管轄図	1 8
消防庁舎等現況	1 9
通信施設等の現況	2 0
消防相互応援等協定締結状況	2 1
令和4・5年度当初予算比較	2 2
消防予算と決算の比較	2 3
消防予算の比較	2 3
消防関係予算と人口・世帯数との比較	2 3
職員配置状況	2 4
職員の定員・実員推移	2 4
職員勤続年数状況	2 5
職員勤続年数構成比	2 5
職員年齢状況	2 6
職員年齢構成比	2 6
職員研修状況	2 7
令和4年度職員表彰状況	2 8
職員の特殊技能資格取得状況	2 9
予 防 関 係	
政令防火対象物数及び査察実施状況	3 0
用途別中高層建築物状況	3 1
工事種別事務処理状況	3 2
構造種別事務処理状況	3 2

年度別建築同意事務処理状況	3 2
消防用設備等関係届出状況	3 3
条例関係届出状況	3 3
広報活動実施状況	3 3
危険物施設別の推移状況（5年間）	3 4
危険物製造所等の推移状況	3 5
類別危険物施設状況	3 5
令和4年度危険物施設取扱事務処理状況	3 6
令和4年度火薬類・高圧ガス事務処理状況（県の権限移譲事務）	3 7
防火組織等	3 8

警 防 関 係

消防自動車等の現況	3 9
消防自動車等配置状況	4 0
消防水利の現況	4 0
消防用資機材等現有状況	4 1
署所別出場状況	4 3
119番受信状況（回数）	4 4
火災時の主たる消火用水等使用状況	4 4

火 災 統 計

火災の概要	4 5
火災統計概要（一目統計）	4 5
令和4年（2022年）の火災と前年比較	4 6
月別火災概況	4 7
時間別火災発生状況	4 8
曜日別火災発生状況	4 8
覚知別火災発生状況	4 8
原因別火災発生状況	4 9
建物火災原因別・用途別火災発生状況	5 0
建物火災の出火箇所別件数	5 1
主な火災の状況	5 2

救急・救助統計

救急活動の概要	5 3
救急統計の概要	5 3
月別救急業務状況	5 4
医療機関別搬送人員	5 4
時間別救急出場状況	5 5
曜日別救急出場状況	5 5
事故種別搬送人員の傷病程度別状況	5 6
年齢区分別事故種別搬送人員の状況	5 6
病院収容所要時間状況	5 7
事故種別管外搬送人員の前年比較	5 7
事故種別応急処置状況	5 7
救急業務の推移	5 8
署所別救急業務状況	5 8
急病に係る疾病分類別年齢区分別搬送人員の状況	5 9
救助業務実施状況	6 0

尾道市消防団関係

沿 革	6 1
尾道市消防団組織図	6 3
令和4年度の主な行事等	6 4
在職年数別団員数	6 5
年齢別団員数	6 6
分団別定員と実員	6 7
分団別機械配置状況	6 9
定員・報酬・手当	7 1
団員表彰状況	7 1

尾道市消防局管内の概況
尾道市消防局の沿革

尾道市消防局管内の概況



区分	面積 (km ²)	世帯数 (世帯)	人口 (人)
市町村			
尾道市	284.88	64,055	129,314

令和5年4月1日現在

地勢

尾道市は、地形的には平地部が少なく、尾道水道の海岸線に沿って帯状に市街地を形成している。交通網は、山陽新幹線及び山陽本線が東西に貫き、国道2号もほぼこれに並走、また、山陽自動車道の尾道インターチェンジ、山陽と山陰を結ぶ幹線道路（中国横断自動車道尾道松江線）、さらには、本州四国連絡橋尾道・今治ルートの西瀬戸自動車道（瀬戸内しまなみ海道）の拠点都市である。

尾道市の南部には、平成18年1月10日に合併し尾道市となった因島、生口島及び高根島が位置し、因島の地形は、瀬戸内海の多くの島と同様に急峻で平地に乏しく、標高390mの奥山を最高峰としておおむね100mから300mの山嶺が起伏する中を青影山、奥山などの山系が島を南北に二分している。

生口島及び高根島は、東を因島、北を佐木島、西を大三島、南を伯方島に取り囲まれた瀬戸内海の中央に位置し、地形は、生口島(標高472.3mの観音山)及び高根島(標高310.2mの高根山)のいずれも島の中央部に山脈が縦貫し、南北は分水嶺を形成している急傾斜地であり、その中腹から海岸部にかけて柑橘栽培が行われ、その味と品質は全国的に知られている。

気象

管内の気候は、瀬戸内型気候の特徴として温暖であり、中国・四国山脈に遮られた地形から、四季を通じて温和な地域である。

尾道市消防局の沿革

西 暦	年 月	概 要
1948年	昭和23年 3月	消防組織法施行に伴い、尾道市消防本部、尾道市消防署を尾道市土堂一丁目に設置。（職員22名配置）
	11月	消防艇「きり」・「たき」購入。（総トン数4.98t）
1949年	24年 2月	尾道市消防署海上出張所を尾道市土堂二丁目中央棧橋に設置、消防艇2隻配置。（職員10名配置）
1950年	25年 1月	尾道市消防団事務を尾道市役所公安保健課から尾道市消防本部へ移管
1951年	26年 2月	尾道市消防署東部出張所を尾道市久保二丁目に設置。（職員10名配置）
	4月	御調郡深田村の内、大字久山田地区が尾道市に合併、久山田町と改称
	11月	水槽付消防ポンプ自動車1台購入
1952年	27年12月	消防艇「きり」使用不能のため11月廃船。12月同「きり」の船体を建造。（神原造船）
1953年	28年 4月	消防ポンプ自動車1台更新
	10月	消防艇「たき」使用不能のため廃船
	11月	小型動力ポンプ1台購入
1954年	29年 3月	御調郡美ノ郷村、木ノ庄村、原田村、尾道市に合併、美ノ郷町、木ノ庄町原田町と改称
	9月	洞爺丸台風により市内の床上・床下浸水家屋6,810戸の被害
1955年	30年 2月	沼隈郡高須村、西村、尾道市に合併、高須町、西藤町と改称
	4月	沼隈郡百島村、尾道市に合併、百島町と改称
	8月	尾道市十四日町に尾道市消防本部、尾道市消防署庁舎第1期工事完成移転
1956年	31年 2月	消防庁舎第2期工事完成
	2月	尾道市消防署東部出張所を廃止、本署に統合
	8月	尾道電話局が完成しダイヤル式となり、火災専用電話119番を導入
	12月	尾道市消防団事務を尾道市総務課へ移管
1957年	32年 1月	沼隈郡浦崎村、尾道市と合併、浦崎町と改称
	10月	消防庁舎第3期工事完成
	11月	消防ポンプ自動車1台購入
	11月	消防用無線電話（周波数2,120 KC 3W 基地局1台、陸上移動局2台）設置
1959年	34年 2月	日本損害保険協会から消防ポンプ自動車1台寄贈。（第1回）
1960年	35年 3月	尾道市危険物安全協会設立
1961年	36年10月	機構改革に伴い尾道市消防団事務を尾道市総務課から尾道市消防本部へ移管
1962年	37年11月	救急自動車1台購入。救急業務開始
1964年	39年 2月	尾道市三軒家町大火
1965年	40年 2月	水槽付消防ポンプ自動車1台購入
	3月	救急自動車2台匿名寄贈
	4月	尾道市消防音楽隊発足。（隊員15名）
1967年	42年 7月	特別機動隊（赤バイ）活動開始
	10月	広報車1台新配置
	11月	尾道市青年会議所から軽四輪積載車1台寄贈
	12月	消防ポンプ自動車1台購入
1968年	43年 3月	日本損害保険協会から水槽付消防ポンプ自動車1台寄贈。（第2回）
	10月	千光寺ロープウェイ山頂駅構内に消防用無線基地局設置
1970年	45年 4月	御調郡向東町、尾道市に合併
	12月	消防ポンプ自動車1台購入
	12月	救急自動車1台匿名寄贈
1971年	46年11月	救急自動車（国消型）1台購入
1972年	47年 3月	救命索発射銃一式購入

1973年		9月	小型動力ポンプ付積載車 1 台購入
		11月	尾道市消防音楽隊解散
	48年	1月	尾道市西則末町 1 2 番 4 0 号に消防庁舎新築着工
		3月	消防艇「きり」使用不能のため廃船
		3月	尾道地区消防組規約尾道市議会において議決
		3月	尾道地区消防組規約向島町議会において議決
		3月	一部事務組合（尾道地区消防組合）設立許可。（県知事）
		4月	尾道地区消防本部、尾道消防署発足。向島分署開設。（職員 1 1 名配置）
		10月	瑠璃ライオンズクラブから救急自動車 1 台寄贈
		12月	新消防庁舎完成。（職員 5 6 名配置）
1974年	49年	12月	尾道消防署元町出張所開設。（職員 1 0 名配置）
		1月	はしご付消防ポンプ自動車購入。（3 0 m級）
		1月	尾道地区消防本部、尾道消防署庁舎開庁式。（消防庁長官出席）
		1月	尾道市土堂二丁目「湯浅内科病院火災」
		2月	尾道市土堂二丁目「4 番街区火災」
		5月	尾道青年会議所から広報査察車寄贈
		7月	職員定数条例改正。（1 0 8 名）
		8月	消防ポンプ自動車 1 台購入。（B D - I 型）
		8月	元町出張所を元町分署に昇格改称。（職員 1 9 名配置）
		8月	尾道消防署向島分署庁舎新築着工。（御調郡向島町 5 4 1 2 番地 2）
1975年		12月	小型動力ポンプ付積載車 1 台購入。（B 3 級）
		12月	水槽付消防ポンプ自動車 1 台購入。（II 型）
	50年	3月	尾道消防署向島分署庁舎新築落成開庁式。（職員 1 5 名配置）
		5月	花本株式会社から調査車 1 台寄贈
		7月	救命索発射銃一式購入
		9月	消防用超短波無線電話第 2 基地局設置。（本部庁舎）
		9月	尾道みなとライオンズクラブから指揮車 1 台寄贈
		11月	化学消防ポンプ自動車購入
	51年	6月	花本株式会社から査察車 1 台寄贈
		9月	三軒家町、西久保町「台風 1 7 号被害」
1976年		10月	尾道市夜間救急診療所開設
	52年	3月	日本自動車工業会から救急自動車 1 台寄贈
		5月	防災器具購入。（発電機 3. 5 k W 2 台、1. 8 k W 2 台、投光器等）
1977年		9月	気象観測器具購入。（指示風向風速計・観測指示温湿度計）
		9月	日本損害保険協会から水槽付消防ポンプ自動車 1 台寄贈。（第 3 回）
	53年	3月	自治体消防発足 3 0 周年記念尾道消防大会を尾道市門田町の消防本部前広場において挙行
		3月	向島ライオンズクラブから救急自動車（国消 2 B 型）1 台寄贈
		3月	尾道消防「3 0 年のあゆみ」発行
1978年		6月	救助用ゴムボート（6 人乗）購入
		8月	消防ポンプ自動車（A 2 級）1 台購入
		8月	小型動力ポンプ付積載車 1 台購入
		10月	尾道地区消防組合訓練用地取得造成。（取得造成面積 2 7 1. 1 3 m ² ）
		11月	向島分署庁舎増築工事完成。（会議室増築 4 0. 4 9 5 m ² ）
	54年	3月	消防用超短波無線電話機（陸上移動局 1 W）2 台購入
		3月	元町分署庁舎改造工事完成。（第 1 期工事—食堂・浴室・便所）
		6月	久保二丁目大火
		7月	小型動力ポンプ付積載車 1 台購入
		10月	防火委員制度発足
1979年		11月	元町分署庁舎改造工事完成。（第 2 期工事—待機室・仮眠室教養娯楽室等）
		12月	消防用超短波無線電話機（陸上移動局 1 W 5 台・基地局及び制御機）購入
	55年	3月	消防庁長官表彰 竿頭綬
1980年			

1981年	4月	尾道地域救急医療情報センター運営開始	
	7月	尾道ライオンズクラブから救急用担架（T S式9型）2台寄贈	
	8月	尾道ライオンズクラブから救急用人工そ生器（ニューレサシテーター）1台、酸素ボンベ2本寄贈	
	11月	消防広報車1台購入	
	12月	共和工機株式会社から救急自動車購入資金として100万円寄附	
	12月	消防用超短波無線電話機（陸上移動局10W）3台購入	
	56年 3月	丸和石油株式会社から査察車1台寄贈	
	10月	尾道瑠璃ライオンズクラブからレサシアン（心肺そ生訓練用マネキン）1体寄贈	
	11月	消防ポンプ自動車（BD-I型）1台購入	
	11月	消防用超短波無線電話機（陸上移動局10W）1台購入	
	11月	水槽付消防ポンプ自動車1台廃車。（9号車）	
1982年	11月	福田幸枝（共和工機株式会社会長）、福田邦利（共和工機株式会社社長）から救急自動車購入資金として100万円寄附	
	11月	救急自動車1台廃車。（2号車）	
	12月	社団法人日本損害保険協会から救急自動車（2B型）1台寄贈	
	12月	消防用超短波無線電話機（陸上移動局10W）1台購入	
	57年 3月	消防ポンプ自動車（BD-I型）1台購入	
	3月	消防用超短波無線電話機（陸上移動局10W）1台購入	
	3月	救急自動車（2B型）1台購入	
	3月	百島町婦人消防隊結成	
	7月	栗原少年消防クラブ結成	
	8月	連絡車購入	
	9月	元町分署望楼撤去	
1983年	11月	向島ライオンズクラブから救急自動車（2B型）1台寄贈	
	11月	照明付救助工作車購入	
	12月	尾道ライオンズクラブから映画フィルム1巻、スライド1組寄贈	
	58年 2月	木ノ庄西少年消防クラブ結成	
	3月	花本株式会社から消防施設整備資金として100万円寄附	
	7月	南久保消防隊結成	
	9月	指揮車1台購入	
	10月	消防ポンプ自動車（CD-I型）1台購入	
	11月	消防用超短波無線電話機（陸上移動局10W）2台購入	
	11月	西藤町火災救急着信専用電話開設	
	1984年	59年 2月	尾道市栗原東二丁目「青山病院火災」
3月		査察車1台購入	
8月		日本消防協会から消防用緊急伝達器材（陸上移動局1W）10台寄贈	
11月		尾道ライオンズクラブからレサシベビー1体寄贈	
11月		小型動力ポンプ付積載車1台購入	
1985年		60年 2月	消防ポンプ自動車（BD-I型）1台購入
		2月	消防ポンプ自動車1台廃車。（11号車）
		3月	尾道消防署⇄尾道警察署専用回線電話開設
		11月	水槽付消防ポンプ自動車（I型）1台購入
		11月	日本電信電話株式会社松永電報電話局管内であった尾道市西藤、高須、浦崎、百島の4町の局番が尾道市の行政区域に併せ尾道電報電話局管内に統一編入され異行政区域の消防通報電話解消
		12月	水槽付消防ポンプ自動車1台廃車。（13号車）
	12月	広島県同栄社共済農業共同組合連合会から救急自動車（2B型）1台寄贈	
	1986年	61年 1月	救急自動車1台尾道市立市民病院へ無償譲与。（救急3号車）
		2月	尾道ライオンズクラブから小児用そ生訓練用マネキン1体、移動用映写スクリーン1台寄贈

1987年	62年	3月	消防庁長官表彰旗
		3月	尾道地区消防組合消防訓練場用地取得。(取得造成面積908.11㎡)
		12月	高速ファクシミリ装置導入 PANA FAX UF-1000GX 改造機 (有・無線切換装置内蔵型) 1台
		12月	事務連絡用ファクシミリ導入 NEC-NE FAX-20(電話機内蔵タイプ) 2台
		12月	救急業務用地図等検索装置導入 NEO FILE-2000MP 一式
		12月	パーソナルコンピューター導入 N5200-モデル07 1台
		1月	パーソナルコンピューター運用開始
		3月	救急業務用地図等検索装置運用開始
		3月	屋内訓練場完成。(消防本部1階仮眠室を改造)
		10月	広島県内広域消防相互応援協定書締結。(12市68町6村12消防組合)
1988年	63年	11月	向島ライオンズクラブから結成20周年を記念して救急自動車(2B型) 1台寄贈
		11月	救急自動車(救急6号車) 御調郡向島町へ無償譲与
		11月	火災焼死者防止大会開催～大会宣言採択
		12月	広島ガス株式会社から救急自動車(2B型) 1台寄贈
		12月	救急自動車(救急2号車) 尾道市立市民病院へ無償譲与
		3月	消防救急通信指令システムの整備運用開始
		4月	消防訓練場へ資機材倉庫(鉄骨プレハブ造平家建)設置。(延床面積41.518㎡)
		6月	自治体消防制度発足40周年を記念して防災講演会開催。 (気象災害と防災～気象解説者 宮澤清治氏)
		6月	災害時の通信確保のため衛星通信を利用した衛星経由の119番回線(2回線)を設置
		1989年	平成元年
8月	消防用超短波無線電話機(陸上移動局10W) 1台購入		
9月	水槽付消防ポンプ自動車1台廃車。(15号車)		
12月	消防ポンプ自動車(CD-I型) 1台購入		
12月	消防用超短波無線電話機(陸上移動局10W) 1台購入		
1月	消防ポンプ自動車1台廃車。(22号車)		
1月	10m級はしご付消防ポンプ自動車1台購入		
1月	消防用超短波無線電話機(陸上移動局10W) 1台購入		
2月	防災用無線(アマチュア無線機)一式購入整備		
3月	重量物排除用器具(マット型空気ジャッキ式)購入整備		
1990年	2年	6月	消防情報テレホンサービス電話3回線増設し、計5回線とする
		10月	小型動力ポンプ付積載車1台購入
		10月	消防用超短波無線電話機(陸上移動局10W) 1台購入
		11月	第40回全国消防長会警防委員会開催。(尾道国際ホテル於)
		11月	消防用超短波無線電話機(陸上移動局1W) 4台購入
		11月	資機材搬送車1台廃車
		11月	小型動力ポンプ付積載車1台資機材搬送車に用途変更
		3月	広島県内航空消防応援協定書及び覚書締結。(広島市と県下85市町村)
		8月	水難救助用折り畳み式アルミボート1隻購入。 (船体～富田鉄工所製SSS-14型、主機～ヤマハ682C)
		9月	水難救助用潜水具3組購入
1991年	3年	11月	山波幼年消防クラブ結成
		12月	化学消防ポンプ自動車(I型) 1台購入
		12月	消防用超短波無線電話機(陸上移動局10W) 1台購入
		6月	水難救助用潜水具3組購入
		7月	人員搬送車(マイクロバス) 尾道市から無償譲与
		8月	花本株式会社から査察車(軽自動車) 1台寄贈

1992年	8月	尾道市浦崎町における救急業務応援に関する協定書及び覚書締結。 (福山地区消防組合)
	9月	調査広報車 1 台購入
	9月	消防用超短波無線電話機 (陸上移動局 10W) 2 台購入
	9月	防火指導用として、119 番通報訓練装置 (DE-Ⅲ型) 1 台購入
	9月	資機材搬送車 (24号車) 廃車
	10月	化学消防ポンプ自動車 (2号車) 廃車
	4年 1月	消防ポンプ自動車 (CD-I型) 1 台購入
	1月	救急自動車 (2B型) 1 台購入
	1月	消防用超短波無線電話機 (陸上移動局 10W) 2 台購入
	1月	救急自動車 (救急3号車) 御調郡御調町へ無償譲与
	3月	広島県同栄社共済農業共同組合連合会から救急自動車 (2B型) 1 台寄贈
	3月	救急自動車 (救急1号車) 廃車
	4月	職員定数条例改正。(128名)
	4月	友愛保育園幼年消防クラブ結成
	7月	救助訓練用人形 1 体購入
	9月	財団法人日本防火協会から尾道地区少年婦人防火委員会へ防火広報車 (い すずファーク) 1 台寄贈
	9月	救助袋 (垂直式) 1 基購入
	9月	消防用超短波無線電話機 (陸上移動局 1W) 2 台購入
	10月	救助訓練用安全マット (HB型、二つ折式) 3 枚購入
	1993年	11月
11月		向島ライオンズクラブから救急自動車 (2B型) 1 台寄贈
11月		第1回消防フェア消防本部庁舎において開催
5年 1月		広報車 (18号車) 廃車
1月		指揮車 1 台を調査広報車に名称変更
2月		消防ポンプ自動車 (CD-I型) 1 台購入
2月		指揮車 (8号車～トヨタビスタ) 1 台購入
2月		消防用超短波無線電話機 (陸上移動局 10W) 3 台購入
2月		向島町みどりの園幼年消防クラブ結成
3月		消防用超短波無線電話機 (陸上移動局 10W) 1 台購入
3月		査察車 (10号車) 廃車
4月		御調郡御調町が新たに加入し、1市2町により構成。ただし、御調町にお ける常備消防活動は、平成5年10月1日から実施。(広島県知事許可)
4月		職員定数条例改正。(148名)
4月		御調郡御調町大字大田26番地1へ尾道消防署御調分署 (仮称) 着工
9月		小型動力ポンプ付積載車 (4WD) 1 台購入
9月		調査広報車 (リベロカーゴ) 1 台購入
9月		消防用超短波無線電話機 (陸上移動局 1W) 7 台購入
9月		消防用超短波無線電話機 (陸上移動局 10W) 4 台購入
10月		尾道消防署御調分署庁舎新築落成開庁式。(職員20名配置)
10月		尾道消防署北分署庁舎新築落成開庁式。(職員18名配置)
10月	消防ポンプ自動車 (CD-I型) 2 台購入。(うち1台は4WD)	
11月	消防用超短波無線電話機 (陸上移動局 10W) 2 台購入	
11月	救急自動車 (2B型) 1 台購入	
11月	御調郡向島町の高見山に消防用無線中継局設置	
11月	無線統制台購入整備	
1994年	12月	消防ポンプ自動車 (BD-I型) 3 台廃車
	6年 2月	救助訓練用安全マット (HB型、二つ折式) 2 枚購入
	3月	安田生命保険相互会社から救急自動車 (2B型) 1 台寄贈
	4月	救急自動車 (救急7号車) 尾道造船株式会社尾道造船所へ無償譲与
	5月	救助訓練用マット (HB型、二つ折式) 1 枚購入

1995年	7月	猛暑少雨による尾道地区消防本部渇水対策本部設置。(7月18日～9月8日)
	8月	8月11日発生 of 竹原市の林野火災に対し、延べ4日間、14隊、73名の応援出動。(焼失面積378ヘクタール)
	8月	8月17日発生 of 因島市の林野火災に対し、延べ4日間、3隊、20名の応援出動。(焼失面積57ヘクタール)
	9月	9月6日因島市の林野火災の消防応援に対する因島市長感謝状
	9月	9月27日竹原市の林野火災の消防応援に対する竹原市長感謝状
	10月	大型油圧式救助器具一式購入
	12月	消防用超短波無線電話機(陸上移動局10W)2台購入
	12月	消防用超短波無線電話機(陸上移動局1W)3台購入
	12月	大型救助器具等搬送車1台購入
	12月	御調町めぐみ保育園幼年消防クラブ結成
	12月	御調町立西保育所幼年消防クラブ結成
	12月	御調町立北保育所幼年消防クラブ結成
	12月	御調町立中央保育所幼年消防クラブ結成
	7年 1月	1月17日午前5時46分ごろ発生 of 阪神・淡路大震災への消防応援隊派遣 神戸市消防局須磨消防署へ1月17日から1月25日まで5隊25名派遣し、消防・救助活動を実施
	2月	消防ポンプ自動車(CD-I型)1台購入
	2月	消防用超短波無線電話機(陸上移動局10W)1台購入
	2月	消防ポンプ自動車(CD-I型)1台廃車
	2月	資機材運搬車1台廃車
	3月	阪神・淡路大震災への余震対策に伴う消防応援隊派遣 神戸市消防局須磨消防署へ3月12日から3月15日まで1隊5名派遣し消防・救助活動を実施
	5月	1月17日午前5時46分ごろ発生 of 阪神・淡路大震災への消防応援に対する消防庁長官感謝状
	12月	救急自動車1台廃車
12月	高規格救急自動車1台購入	
12月	35mはしご付消防自動車1台購入	
1996年	8年 1月	30mはしご付消防ポンプ自動車1台廃車
	2月	連絡車(普通乗用車)1台購入
	5月	尾道消防(自治体消防)発足50周年記念事業実行委員会設置
	10月	尾道地区消防本部消防職員委員会設置
	10月	査察車1台購入
	11月	化学防護服4着購入
1997年	9年 1月	全国波無線設備を高見山に設置
	2月	9項目対応救急自動車1台購入
	3月	査察車1台廃車
	3月	連絡車(軽自動車)購入
	4月	職員定数条例改正。(149名)
	4月	尾道消防音楽隊再編結成。(隊員28名)
	8月	花本功氏から消防施設整備資金として100万円寄附
	11月	向島ライオンズクラブから調査広報車1台寄贈
1998年	10年 1月	高規格救急自動車1台購入
	5月	救急自動車(救急7号車)1台廃車
	10月	美ノ郷町本郷「台風10号被害」
	11月	尾道消防(自治体消防)発足50周年記念式典を尾道市公会堂において挙行
	11月	消防年報(尾道消防発足50周年記念号)発刊
1999年	12月	松永道路に関する覚書及び実施細目締結。(福山地区消防組合)
	11年 2月	救助工作車II型1台購入

2000年	3月	照明付救助工作車 1 台廃車
	4月	島しょ部における船舶の使用に関する業務協定書締結
	4月	西瀬戸自動車道消防相互応援協定書締結。 (因島市瀬戸田町消防組合・越智郡島部消防事務組合・今治地区事務組合)
	4月	西瀬戸自動車道における消防及び救急・救助業務に関する覚書締結。 (因島市瀬戸田町消防組合・越智郡島部消防事務組合・今治地区事務組合・ 本州四国連絡橋公団第三建設局)
	12年 1月	水槽付消防ポンプ自動車 (I-A) 1 台購入
	3月	消防緊急通信指令施設 (II 型) 整備運用開始
	4月	職員定数条例改正。(153名)
	7月	尾道消防署元町分署新庁舎業務開始
	7月	高規格救急自動車 1 台購入
	8月	救急自動車 (救急 6 号車) 日本パラオ協会へ無償譲与
	10月	人員搬送車 1 台購入
	12月	人員搬送車 1 台廃車
2001年	13年 1月	9 項目対応救急自動車 1 台購入
	3月	救急自動車 (救急 5 号車) 日本消防協会へ無償譲与
	3月	職員派遣の取扱いに関する協定書。(因島市瀬戸田町消防組合)
	4月	職員定数条例改正。(155名)
	9月	調査広報車 1 台更新
2002年	11月	高規格救急自動車 1 台更新
	14年 4月	職員定数条例改正。(156名)
	8月	査察車 1 台更新
2003年	12月	消防ポンプ自動車 (CD-I 型) 1 台更新
	15年 4月	職員定数条例改正。(158名)
2004年	16年 2月	2 月 1 4 日発生 of 豊田郡瀬戸田町の林野火災に対し、延べ 4 日間、118 名の応援出動。(焼損面積 390.99ヘクタール)
2005年	6月	尾道市東尾道 1 8 番 2 に尾道市消防防災センター新築着工
	8月	尾道市新浜一丁目 5 番 3 号に尾道消防署西分署庁舎 (仮称) 新築着工
	10月	尾道地区消防組合へ因島市瀬戸田町消防組合が統合。(広島県知事許可)
	12月	消防ポンプ自動車 (CD-I 型) 1 台更新
	17年 4月	職員定数条例改正。(230名)
	10月	尾道消防防災センター (尾道地区消防組合消防本部・尾道消防署・尾道市 防災センター) 新庁舎完成移転
2006年	10月	尾道消防署元町分署を尾道消防署西分署に改称
	10月	尾道消防署西分署新庁舎完成移転
	18年 1月	尾道地区消防組合解散 (構成市町の合併) 尾道市消防局設置
	1月	消防ポンプ自動車 (CD-I 型) 1 台更新
	4月	職員定数条例改正。(253名)
2007年	11月	小型動力ポンプ付積載車 1 台更新
	12月	20m はしご付消防自動車 1 台購入
2008年	19年 1月	10m はしご付消防ポンプ自動車 (西はしご車) 広島県消防学校へ無償譲与
2009年	20年 1月	消防ポンプ自動車 (CD-I 型) 1 台更新
	3月	尾道消防 (自治体消防) 発足 60 周年
	4月	尾道消防署西分署を尾道西消防署に格上げ
	11月	高規格救急自動車 1 台購入
	12月	小型動力ポンプ付積載車 1 台更新
2009年	21年 3月	救急患者搬送船「のぞみ」購入 (総トン数 10t)
	7月	救急患者搬送船「ももしま」を尾道市健康推進課から移管 (総トン数 10t)
	7月	救急患者搬送船「のぞみ」運用開始
	7月	救急患者搬送船「ももしま」運用開始

2010年	10月	消防ポンプ自動車（CD-I型）1台更新
	10月	高規格救急自動車1台購入
	11月	高規格救急自動車1台購入
	11月	救急自動車（2B型）1台廃車
	22年 2月	高規格救急自動車1台更新
2011年	3月	救急自動車（2B型）1台廃車
	5月	統合型位置情報通知システム導入
	23年 3月	東日本大震災に伴う緊急消防援助隊派遣 宮城県名取市へ3月12日から4月9日まで10隊81名派遣し消防・救助活動を実施
2012年	8月	調査広報車1台廃車 指揮車1台購入
	10月	消防ポンプ自動車（CD-I型）1台廃車
	11月	消防ポンプ自動車（CD-I型）1台更新
	24年 1月	救急自動車（2B型）1台廃車
	4月	職員定数条例改正。（221名）
2013年	11月	高規格救急自動車1台更新
	12月	指揮統制車1台購入
	12月	救助工作車II型1台更新
	25年10月	調査広報車1台更新
	10月	資機材搬送車1台購入
2014年	10月	救助工作車I型1台廃車
	11月	消防ポンプ自動車（CD-I型）1台更新
	26年 4月	尾道市・三原市消防指令センター運用開始
	7月	調査広報車1台更新
2015年	11月	高規格救急自動車1台更新
	27年 1月	指揮車1台廃車
	4月	職員定数条例改正。（209名）
	7月	高規格救急自動車1台更新
2016年	11月	調査広報車1台更新
	12月	水槽付消防ポンプ自動車（I-A）1台更新
	28年 3月	救急自動車（2B型）1台廃車
	3月	調査広報車・防火広報車2台廃車
	3月	消防ポンプ自動車（CD-I型）1台廃車
	3月	化学消防ポンプ自動車（I型）1台廃車
	4月	因島消防署新庁舎完成移転（因島消防署因北出張所を統合）
	4月	消防救急デジタル無線システム運用開始
	10月	消防ポンプ自動車（CD-1型）1台更新
	11月	高規格救急自動車1台配備
2017年	11月	調査広報車1台配備
	29年 1月	高規格救急自動車1台廃車
	3月	査察車1台廃車
	4月	因島消防署瀬戸田分署新庁舎完成移転
	4月	尾道消防署北分署を尾道消防署北出張所に改称
	7月	九州北部豪雨災害に伴う緊急消防援助隊派遣
	11月	査察車1台更新
2018年	12月	水槽付消防ポンプ自動車（I-A）1台更新
	30年 2月	消防ポンプ自動車（CD-1型）1台廃車
	3月	尾道消防（自治体消防）発足70周年
	4月	尾道消防署向島分署新庁舎完成移転
	7月	調査広報車1台廃車
	10月	消防ポンプ自動車（CD-1型）1台更新

	10月	消防ポンプ自動車（CD-1型）1台廃車
	12月	救急患者搬送船「ももしま」廃船
	12月	救急患者搬送船「しまなみ」運用開始
2019年	31年 2月	調査広報車1台更新
2019年	令和元年11月	高規格救急自動車2台更新
2020年	2年 3月	消防庁長官表彰（竿頭綬）尾道市消防団と共同受章
	3月	高規格救急自動車1台更新
	3月	高規格救急自動車1台廃車
	12月	調査広報車1台更新
2021年	3年 1月	調査広報車1台廃車
	3月	消防ポンプ自動車（CD-1型）1台更新
	3月	消防ポンプ自動車（CD-1型）1台廃車
	3月	水槽付消防ポンプ自動車（1-A型）1台廃車
	12月	3.8m級はしご付消防自動車1台更新
2023年	5年 1月	水槽付消防ポンプ自動車（1-A型）1台更新
	2月	高規格救急自動車1台更新
	2月	資機材搬送車1台更新
	2月	資機材搬送車1台廃車
	3月	高規格救急車1台廃車

総務関係

尾道市消防局機構

(令和5年4月1日現在)

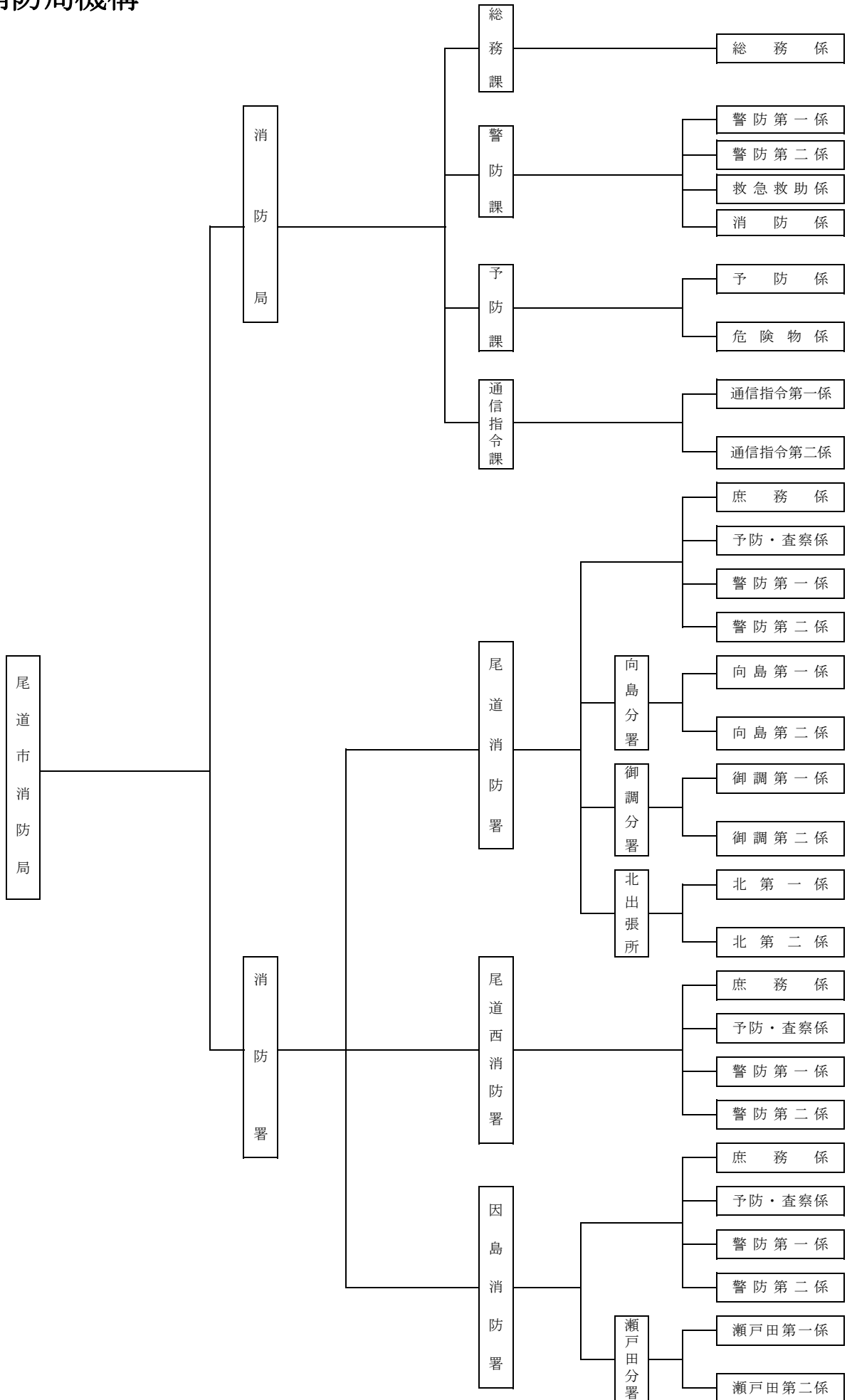

歴代消防長

代	氏名	在職年数	在職期間
初	妹尾 只夫	0年 7月	昭和23年 3月 7日～昭和23年 9月30日
2	亀山 助一郎	5年 7月	昭和24年 1月25日～昭和29年 8月31日
3	寺山 定一	5年 1月	昭和29年 9月 1日～昭和34年 9月18日
4	井上 秀夫	2年 0月	昭和34年 9月19日～昭和36年 9月30日
5	岡田 好太郎	4年 6月	昭和36年10月 1日～昭和41年 4月 1日
6	寺山 定一	3年 0月	昭和41年 4月 1日～昭和44年 4月 1日
7	岡田 八郎	2年 0月	昭和44年 4月 1日～昭和46年 4月 1日
8	八津川 康一	1年 5月	昭和46年 4月 1日～昭和47年 8月23日
9	植田 寛	2年 5月	昭和48年 6月 4日～昭和50年10月31日
10	水戸川 一彦	4年 0月	昭和50年11月 1日～昭和54年10月31日
11	高 孝 義	3年 5月	昭和54年11月 1日～昭和58年 3月31日
12	宮本 清	2年 0月	昭和58年 4月 1日～昭和60年 3月31日
13	作田 利夫	2年 0月	昭和60年 4月 1日～昭和62年 3月31日
14	丸山 行男	2年 0月	昭和62年 4月 1日～平成 元年 3月31日
15	島田 操	2年 0月	平成元年 4月 1日～平成 3年 3月31日
16	黒瀬 常彦	2年 0月	平成 3年 4月 1日～平成 5年 3月31日
17	村上 弘	2年 0月	平成 5年 4月 1日～平成 7年 3月31日
18	丸山 年昭	3年 0月	平成 7年 4月 1日～平成10年 3月31日
19	岡本 紀	3年 0月	平成10年 4月 1日～平成13年 3月31日
20	岡本 英明	4年 0月	平成13年 4月 1日～平成17年 3月31日

代	氏名	在職年数	在職期間
21	森 上 孝 司	3 年 0 月	平成17年 4月 1日～平成20年 3月31日
22	尼 子 忠 邦	2 年 0 月	平成20年 4月 1日～平成22年 3月31日
23	神 原 富 士 雄	3 年 0 月	平成22年 4月 1日～平成25年 3月31日
24	溝 川 貢	3 年 0 月	平成25年 4月 1日～平成28年 3月31日
25	石 井 浩 一	2 年 0 月	平成28年 4月 1日～平成30年 3月31日
26	井 上 建 次	2 年 0 月	平成30年 4月 1日～令和 2年 3月31日
27	岡 本 光 功	2 年 0 月	令和 2年 4月 1日～令和 4年 3月31日
28	前 川 洋 平	1 年 0 月	令和 4年 4月 1日～令和 5年 3月31日
29	坂 本 勉	年 月	令和 5年 4月 1日～
昭和23年10月 1日～昭和24年 1月24日 次長 井上 秀夫 消防長代理 昭和47年 8月24日～昭和48年 3月31日 助役 村上 一男 消防長事務取扱 昭和48年 4月 1日～昭和48年 6月 3日 次長 小田原光男 消防長職務代理			

※平成18年1月10日尾道市消防局設置に伴い、消防局長となる。

消防局の事務分掌

○ 総務課

(総務係)

- (1) 組織に関する事。
- (2) 規程等の制定、改廃及び審査に関する事。
- (3) 公印の管守に関する事。
- (4) 文書物件收受、発送及び整理保存に関する事。
- (5) 儀式及び消防表彰に関する事。
- (6) 消防統計に関する事。
- (7) 消防長会事務に関する事。
- (8) 職員の人事に関する事。
- (9) 職員の給与及び諸手当に関する事。
- (10) 職員の階級、任免、分限、懲戒、服務及び表彰に関する事。
- (11) 職員の勤務時間その他勤務条件に関する事。
- (12) 消防職員委員会に関する事。
- (13) 職員の教養、研修に関する事。
- (14) 職員の公務災害補償に関する事。
- (15) 職員の福利厚生に関する事。
- (16) 市町村職員共済組合に関する事。
- (17) 職員の互助会等に関する事。
- (18) 職員の出張に関する事。
- (19) 庁舎等の管理取締りに関する事。
- (20) 警戒線通行証の交付に関する事。
- (21) 企画に関する事。
- (22) 施設等整備計画に関する事。
- (23) 予算及び決算に関する事。
- (24) 収入及び支出命令に関する事。
- (25) 財産の取得及び処分の手続並びに財産の管理に関する事。
- (26) 備品の管理に関する事。
- (27) 物品の購入及び修繕に関する事。
- (28) 物品の検収に関する事。
- (29) 職員の給与品及び貸与品に関する事。
- (30) 職員の衛生管理に関する事。
- (31) 消防車両等の燃料に関する事。
- (32) その他財政に関する事。
- (33) 尾道市・三原市消防通信指令事務協議会に関する事。
- (34) その他他課の所管に属さない事務に関する事。
- (35) 局及び課の庶務に関する事。

○ 警防課

(警防第一係 警防第二係)

- (1) 局指揮隊に関する事。
- (2) 警防計画等の総合的企画立案及び調整に関する事。
- (3) 消防訓練に関する事。
- (4) 安全管理に関する事。
- (5) 火災防ぎょ及び火災調査等に係る装備に関する事。
- (6) 火災防ぎょ及び火災調査等に係る調査研究に関する事。
- (7) 火災調査等及び報告並びに開示に関する事。
- (8) 火災等の統計及び情報に関する事。
- (9) り災証明に関する事。
- (10) 緊急消防援助隊及び相互応援協定に関する事。
- (11) 消防車両等機械器具の整備計画及び保守管理に関する事。
- (12) 消防車両等の事故処理及び損害保険に関する事。

- (13) 安全運転管理に関すること。
- (14) 開発行為に関すること。
- (15) その他警防に関すること。
- (16) 課の庶務に関すること。

(救急救助係)

- (1) 救急救助計画の策定及び指導に関すること。
- (2) 救急救助の統計及び情報に関すること。
- (3) 救急救助技術に係る調査研究に関すること。
- (4) 救急救助資器材に係る装備に関すること。
- (5) 救急救助の証明及び開示に関すること。
- (6) 救急救助訓練に関すること。
- (7) 応急手当の普及啓発に関すること。
- (8) 応急手当指導員等の講習に関すること。
- (9) 医療機関等との調整に関すること。
- (10) メディカルコントロール協議会に関すること。
- (11) その他救急救助に関すること。

(消防係)

- (1) 消防団員の任免、服務、表彰その他身分に関すること。
- (2) 消防団員の報酬等の支給に関すること。
- (3) 消防団員の被服等の貸与に関すること。
- (4) 消防団員等の公務災害に関すること。
- (5) 消防団員の教養訓練及び安全管理に関すること。
- (6) 消防団の施設及び機器の管理に関すること。
- (7) 非常備消防費の予算及び決算に関すること。
- (8) 非常備消防費の収入及び支出命令に関すること。
- (9) 消防水利に関すること。
- (10) 自主防災組織の育成指導に関すること。
- (11) 公印の管守に関すること。
- (12) その他消防団に関すること。

○予 防 課

(予防係)

- (1) 建築同意事務に関すること。
- (2) 消防用設備等の基準の指導及び検査に関すること。
- (3) 消防用設備等の基準の特例に関すること。
- (4) 消防用設備等の設置に伴う届出に関すること。
- (5) その他消防用設備等に関すること。
- (6) 尾道市火災予防条例（平成17年条例第272号。以下「火災予防条例」という。）に規定する防火対象物及び火を使用する設備等の届出に関すること。
- (7) 尾道幼少年女性防火委員会に関すること。
- (8) 防火対象物及び危険物施設等の火災予防査察及び火災、流出事故等の調査並びに違反処理の指導に関すること。
- (9) 火薬貯蔵施設、液化石油ガス及び高圧ガス施設等の災害発生防止等査察及び火災、漏洩事故等の調査に関すること。
- (10) 消防設備士、消防設備点検資格者及び危険物取扱者に関すること。
- (11) 消防用設備等点検結果報告の統括に関すること。
- (12) 防火管理及び防災管理の指導並びに届出に関すること。
- (13) 火災予防及び防火指導に関すること。
- (14) 防火委員に関すること。
- (15) 防災センターの運営及び指導に関すること。
- (16) 防火対象物実態調査、危険物規制事務調査及び火薬類許可等に関する統計事務並びに報告に関すること。
- (17) その他予防に関すること。

(18) 課の庶務に関すること。

(危険物係)

- (1) 危険物製造所等の許認可及び検査に関すること。
- (2) 高压ガス保安法（昭和26年法律第204号）及び火薬類取締法（昭和25年法律第149号）に伴う許認可及び検査に関すること。
- (3) 液化石油ガスの保安の確保及び取引の適正化に関する法律（昭和42年法律第149号）の指導及び届出並びに意見書及び統計事務に関すること。
- (4) 圧縮アセチレンガス、液化石油ガスその他の火災予防又は消火活動に重大な支障を生ずるおそれのある物質の届出に関すること。
- (5) 火災予防条例に規定する少量危険物及び指定可燃物の貯蔵取扱いの指導並びに届出に関すること。
- (6) 危険物取扱者の講習に関すること。
- (7) 尾道防火協会に関すること。
- (8) その他危険物及び高压ガス等に関すること。

○通信指令課

(通信指令第一係 通信指令第二係)

- (1) 通信指令業務に関すること。
- (2) 災害通報の受付及び出動指令に関すること。
- (3) 災害情報の収集及び消防活動の情報支援に関すること。
- (4) 気象情報の収集及び伝達に関すること。
- (5) 火災警報の発令及び解除に関すること。
- (6) 高機能消防指令システムの情報管理に関すること。
- (7) 高機能消防指令システム等の整備保全に関すること。
- (8) 救急医療情報等に関すること。
- (9) 職員等の非常招集に関すること。
- (10) 通信指令に係る統計及び情報に関すること。
- (11) 尾道市火災予防規則（平成17年規則第173号）第29条ただし書の規定による届出の処理及び保管に関すること。
- (12) 尾道市・三原市消防指令センターに関すること。
- (13) その他通信指令に関すること。
- (14) 課の庶務に関すること。

消 防 署 の 事 務 分 掌

(庶務係)

- (1) 職員の服務、研修及び教育訓練に関すること。
- (2) 文書の収発及び簿冊等の管理に関すること。
- (3) 職員の勤務、休暇及び諸手当等の総括管理に関すること。
- (4) 職員の福利厚生に関すること。
- (5) 庁舎及び備品等の保守管理に関すること。
- (6) 公印等の管守に関すること。
- (7) 署の庶務、警防関係の調査報告及び統計の総括に関すること。
- (8) 火災予防条例（平成17年条例第272号）関係（第87条）届出書の収発及び審査に関すること。
- (9) 消防協力者の表彰上申に関すること。
- (10) その他他の係に属さない事務に関すること。

(予防・査察係)

- (1) 防火思想の普及及び防火管理の指導に係る署内の総合調整に関すること。
- (2) 予防査察に係る署内の総合調整に関すること。
- (3) 火災の原因及び損害の調査並びに報告の総括に関すること。
- (4) 危険物の規制に関すること。
- (5) 建築同意事務に関すること。
- (6) 消防用設備等の検査に関すること。
- (7) 防火対象物の消防用設備等の維持管理及び消防訓練等の総括に関すること。
- (8) 火災予防及び防火指導等に係る署内の総合調整に関すること。
- (9) 査察台帳の区分及び年間査察実施計画並びに査察に関すること。
- (10) 予防統計（火災統計を含む。）の総括に関すること。
- (11) 予防関係文書（防火指導等を含む。）の収発及び審査の総括に関すること。
- (12) 火災予防条例関係（第85条、第86条、第89条）届出書の収発及び審査の総括に関すること。
- (13) その他予防事務に関すること。

(警防第一係・警防第二係)

- (1) 水・火災その他災害の警戒及び防ぎょ並びに傷病者の救助及び救急に関すること。
- (2) 警防調査及び消防訓練等に関すること。
- (3) 救助・救急業務等の研修及び教育訓練に関すること。
- (4) 消防訓練計画の樹立及び実施に関すること。
- (5) 火災予防条例関係（第85条、第86条、第87条、第89条）届出書の収発及び審査に関すること。
- (6) 防火思想の普及及び防火管理の指導に関すること。
- (7) 査察台帳の管理に関すること。
- (8) 消防用設備等の検査の補助に関すること。
- (9) 応急手当の普及啓発に関すること。
- (10) 風水害等の調査報告に関すること。
- (11) 救急統計及び出動統計に関すること。
- (12) 係の職員の勤務、休暇及び諸手当等に関すること。
- (13) 係の庶務、警防、予防関係等の調査報告及び統計に関すること。
- (14) 防火対象物の消防用設備等の維持管理及び消防訓練等に関すること。
- (15) 予防関係文書（防火指導等を含む。）の収発及び審査に関すること。
- (16) 消防訓練場及び機械器具等の管理及び点検に関すること。
- (17) 火災の原因及び損害の調査並びに報告の実施に関すること。
- (18) 係の防火及び救急指導並びに予防査察の実施に関すること。
- (19) 消防協力者の調査及び報告に関すること。
- (20) 消防水利の保全及び点検に関すること。
- (21) その他管内の消防事務に関すること。

(分署及び出張所)

分署及び出張所の事務分掌は、上記各係の事務分掌に基づいて行うものとする。

尾道市消防局管轄図



消防庁舎等現況

令和5年4月1日現在

署 所 名	所 在 地	構 造	敷地面積 (㎡)	建築面積 (㎡)	延 面 積 (㎡)
尾道消防防災 センター 尾道市消防局 尾道消防署	尾道市東尾道18番地2 〒722-0051 TEL0848(55)9120	CFT一部鉄骨造 7階建	6,000.00	2,247.36	5,674.47
向 島 分 署	尾道市向島町5931番地 〒722-0073 TEL0848(44)7119	鉄骨造 2階建	2,147.63	582.32	944.21
御 調 分 署	尾道市御調町大田26番地1 〒722-0342 TEL0848(76)3119	鉄筋コンクリート造 2階建	924.76	346.31	607.36
北 出 張 所	尾道市美ノ郷町白江507番地1 〒722-0213 TEL0848(48)6119	鉄筋コンクリート造 2階建	978.41	346.31	607.36
尾 道 西 署	尾道市新浜一丁目5番3号 〒722-0014 TEL0848(22)0119	CFT一部鉄骨造 4階建	1,475.11	852.95	1,740.73
因 島 消 防 署	尾道市因島中庄町1347番地1 〒722-2211 TEL0845(24)0119	鉄骨造 3階建	1,394.65	546.11	1,360.90
瀬 戸 田 分 署	尾道市瀬戸田町鹿田原1番地29 〒722-2414 TEL0845(27)4119	鉄筋コンクリート造 2階建一部3階	3,333.34	638.36	1,065.63

通信施設等の現況

令和5年4月1日現在

施設名等		設置数	備考	
指令装置	NEFAST	119番受付回線	16 固定 12 携帯 4	
	電子指令装置 (自治省Ⅱ型)	指令回線	7 (7)	尾道消防署、向島分署、御調分署、 北出張所、尾道西消防署、因島消防署 瀬戸田分署 ()は三原市消防本部署所数
		局線 (加入回線)	2	5 6 - 1 2 2 5
		専用線	5	尾道警察署、NEXCO西日本、本四高速、 三原警察、広島空港
		転送回線	2	送信 1、受信 1
		無線回線	8 (3)	活動波 1、2、3、4 主運用波 統制波 1、2、3 ()は三原市消防本部数
	録音装置	1	情報収集録音装置	
	非常用指令装置	1	非常用補助台	
	指令制御装置	1		
	電源装置	1		
	署所端末装置	7 (7)	尾道消防署、向島分署、御調分署 北出張所、尾道西消防署、因島消防署 瀬戸田分署 ()は三原市消防本部署所数	
	自動出動指令装置	1		
	指令伝送装置	1		
	地図等検索装置	1		
	車両運用	1		
	無線統制台	1		
	消防防災無線設備	1		
	消防防災通信指令装置	1		
	市街地監視システム装置	1		
	行政LANシステム設備	1		
発信地表示システム装置	1			
電子交換機	一般加入電話	7	ひかり電話	
	庁内専用電話	128	内線電話	
	庁外専用電話	1	広島県防災無線装置へ接続	
一般加入電話	6	向島分署、御調分署、北出張所 尾道西消防署、因島消防署、瀬戸田分署		
ファクシミリ装置	有・無線切替内蔵型	1	通信指令課	
	電話機内蔵型	11	尾道市消防局、通信指令課、尾道消防署 向島分署、御調分署、北出張所 尾道西消防署、因島消防署、瀬戸田分署	
消防情報テレホンサービス(尾道市消防局)		1	0 5 7 0 - 0 7 0 - 1 1 9	
無線通信施設	固定局	7.5G	4	消防局、高見山、竜王山、宇根山
		2 0 W	3	高見山、竜王山、宇根山
	基地局	1 0 W	1	天狗山
		車 載 5 W	56	
		可搬型 5 W	11	可搬型(4)、卓上型(7)
	陸上移動局	携 帯 1 W	91	デジタル携帯(40) 署活アナログ携帯(51)
		車載	56	
		可搬型	11	統制波 1、2、3
	統制波	デジタル携帯	40	
		車載	56	
		可搬型	11	主運用波 1、2、3、4、5、6、7
	主運用波	デジタル携帯	40	
		車載	56	
		可搬型	11	
	活動波	デジタル携帯	40	活動波 1、2、3、4
		アナログ携帯	51	署活動波 1、2
車載		56	活動波 1、2、3、4	
可搬型		11	活動波 1、2、3、4	
防災相互波	デジタル携帯	40	活動波 1、2、3、4	
	アナログ携帯	51	署活動波 1、2	
広島県防災行政無線(固定局)		1	識別信号「防災尾道消防」	

消防相互応援等協定締結状況

区 分	協 定 先	締 結 年 月 日
相 互 応 援 協 定	広島県内の市町村及び消防組合	昭和62年10月 1日
	広島県内高速道路関係市町及び消防組合	平成 5年10月26日
	越智郡上島町	平成 8年 4月 1日
	西瀬戸自動車道関係消防本部	平成11年 4月 1日
航空消防応援協定	広島市	平成 2年 3月 7日
	広島県	平成 8年 7月11日
業 務 協 定	尾道海上保安部	昭和50年 3月10日
	横浜ゴム株式会社尾道工場	昭和50年 6月 7日
	本州四国連絡高速道路株式会社	昭和58年11月30日
	広島ガス株式会社	昭和63年10月 1日
	三原市消防本部	平成20年 3月15日
	福山地区消防組合	平成20年 5月30日
	歌戸運航株式会社	平成21年 3月27日
	備後商船株式会社	平成28年 4月27日
	尾道地区生コンクリート協同組合	平成31年 3月 6日

令和4・5年度当初予算比較

歳出

(単位 千円)

款	目	節	令和5年度	令和4年度	比較	
消 防 費	常備消防費		2,052,829	2,009,917	42,912	
		報 酬	7,455	4,526	2,929	
		給 料	840,540	832,791	7,749	
		職 員 手 当 等	610,453	610,383	70	
		共 済 費	293,218	290,302	2,916	
		賃 金	0	0	0	
		報 償 費	140	140	0	
		旅 費	8,396	5,620	2,776	
		交 際 費	0	0	0	
		需 用 費	102,476	75,360	27,116	
		役 務 費	23,550	23,011	539	
		委 託 料	92,885	95,166	△ 2,281	
		使用料及び賃借料	7,960	8,153	△ 193	
		備 品 購 入 費	800	380	420	
		負担金補助及び交付金	63,697	62,920	777	
		補償補填及び賠償金	5	5	0	
		公 課 費	1,254	1,160	94	
			非常備消防費		277,988	232,994
		報 酬		64,581	64,581	0
		災 害 補 償 費		1,000	1,000	0
		恩 給 及 び 退 職 年 金		0	0	0
		報 償 費		57,092	26,432	30,660
		旅 費		55,980	43,980	12,000
		交 際 費		50	50	0
		需 用 費		42,525	43,125	△ 600
		役 務 費		2,655	2,454	201
		委 託 料		54	53	1
		使用料及び賃借料		4,250	2,267	1,983
		原 材 料 費		150	150	0
		備 品 購 入 費		5,000	5,000	0
		負担金補助及び交付金		42,182	42,190	△ 8
		補償補填及び賠償金		5	5	0
		公 課 費		2,464	1,707	757
		消防施設費		417,391	360,280	57,111
		旅 費		85	85	0
		需 用 費		34,800	12,000	22,800
		役 務 費		1,011	424	587
		委 託 料		32,800	37,450	△ 4,650
		使用料及び賃借料		550	0	550
		工 事 請 負 費		122,000	113,000	9,000
		原 材 料 費		250	250	0
		公 有 財 産 購 入 費		0	0	0
		備 品 購 入 費		188,400	162,100	26,300
		負担金補助及び交付金		37,183	34,626	2,557
		補償補填及び賠償金		0	0	0
		公 課 費		312	345	△ 33
		歳 出 合 計		2,748,208	2,603,191	145,017

消防予算と決算の比較

(単位 千円)

年度別 \ 種別	当初予算額	最終予算額	決算額
令和元年度	2,545,145	2,584,824	2,558,088
令和2年度	2,868,358	2,914,513	2,763,867
令和3年度	2,686,502	2,659,928	2,605,198
令和4年度	2,603,191	2,585,184	2,531,713
令和5年度	2,748,208	—	—

消防予算の比較

(単位 千円)

年度別 \ 種別	一般会計予算額 (A)	消防費予算額 (B)	比率 (B) — (A) (%)
令和4年度	59,230,000	2,603,191	4.4
令和5年度	59,180,000	2,748,208	4.6

消防関係予算と人口・世帯数との比較

令和5年4月1日現在人口・世帯

(単位 円)

年度別 \ 種別	予算額	1人当たり平均	1世帯当たり平均
令和4年度	2,603,191,000	19,879	40,786
令和5年度	2,748,208,000	21,252	42,904

職員配置状況

令和5年4月1日現在

配置別	階級別	総	消	消	消	消	消	消	消	消	事	再
		数	防	防	防	防	防	防	防	防	務	任
			正	監	司	司	司	士	副	士	員	用
			監	監	令	令	令	長	士	長		消
					長	令	補	長	長			防
												職
												員
												員
総数		205	1	1	6	27	65	66	7	30	1	1(14)
消防局	計	37	1	1	3	9	15	7	-	-	1	(9)
	消防局長	1	1									
	次長	1		1								
	総務課	7			1		3	2			1	
	警防課	11			1	4	6					(2)
	予防課	9			1	3	2	3				(2)
	通信指令課	8				2	4	2				(5)
尾道消防署	計	86	-	-	1	10	24	30	4	16	-	1(2)
	署長	1			1							
	本署	35				4	9	14	1	7		(2)
	向島分署	20				2	6	6	1	5		
	御調分署	20				2	6	6	2	3		1
	北出張所	10				2	3	4		1		
尾道消防署西	計	30	-	-	1	3	10	11	1	4	-	(2)
	署長	1			1							
	本署	29				3	10	11	1	4		(2)
因島消防署	計	52	-	-	1	5	16	18	2	10	-	(1)
	署長	1			1							
	本署	31				3	10	8	1	9		(1)
	瀬戸田分署	20				2	6	10	1	1		

注1:消防局次長は、通信指令課長兼務 注2:()は、再任用(短時間)職員

注3:消防局総務課の消防司令補1名は広島県消防学校へ派遣、消防士長1名は広島県防災航空隊へ派遣

職員の定員・実員推移

年月日	階級別 区分	計	消	消	消	消	消	消	消	消	事	消再
			防	防	防	防	防	防	防	防	務	防
			正	監	司	司	司	士	副	士	員	任
			監	監	令	令	令	長	士	長		職
					長	令	補	長	長			員
												用
平成31.4.1	定員	209	209									
	実員	206	1	2	5	26	60	81	6	24	1	
令和2.4.1	定員	209	209									
	実員	206	1	2	5	23	62	74	8	30	1	
令和3.4.1	定員	209	209									
	実員	206	1	2	5	25	60	71	10	31	1	
令和4.4.1	定員	209	209									
	実員	204	1	2	5	26	62	70	8	29	1	
令和5.4.1	定員	209	209									
	実員	205	1	1	6	27	65	66	7	30	1	1

職員勤続年数状況

令和5年4月1日現在

勤続年数別 階級別	計	5年未満	5年以上 10年未満	10年以上 15年未満	15年以上 20年未満	20年以上 25年未満	25年以上 30年未満	30年以上
計	205	26	21	22	46	22	8	60
消防正監	1							1
消防監	1							1
消防司令長	6	1						5
消防司令	27					6	4	17
消防司令補	61				29	10	4	18
消防士長	53	1	12	4	17	6		13
消防副士長	25		2	18				5
消防士	30	24	6					
事務職員	1		1					

※ 平均勤続年月数 18年8月

職員勤続年数構成比

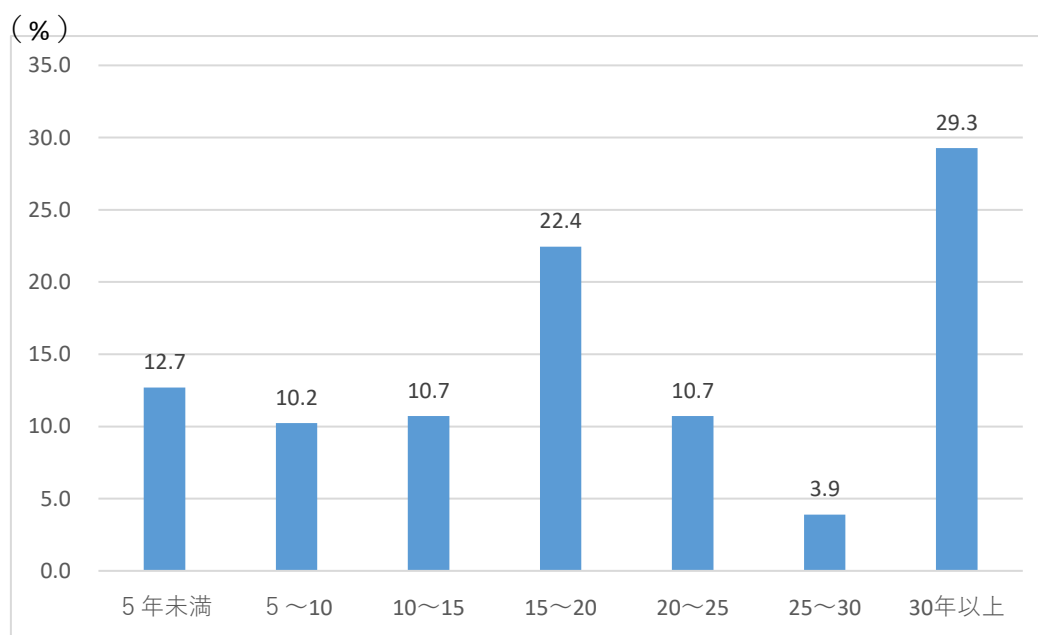

職員年齢状況

令和5年4月1日現在

年齢別 階級別	計	20歳未満	20歳以上 25歳未満	25歳以上 30歳未満	30歳以上 35歳未満	35歳以上 40歳未満	40歳以上 45歳未満	45歳以上 50歳未満	50歳以上 55歳未満	55歳以上
		計	205	2	19	17	17	46	23	35
消防正監	1									1
消防監	1									1
消防司令長	6								2	4
消防司令	27						1	13	11	2
消防司令補	65					24	15	14	9	3
消防士長	67			7	16	22	7	7	6	2
消防副士長	7			2				1	3	1
消防士	30	2	19	8	1					
事務職員	1									1

※ 平均年齢 40.3歳

職員年齢構成比

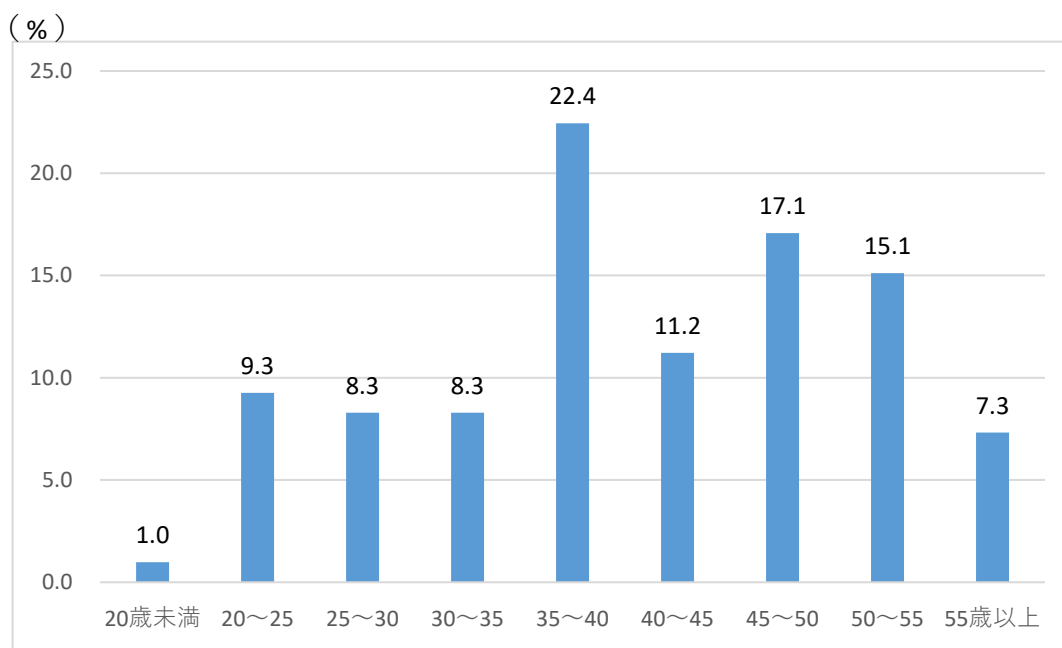

職員研修状況

種 別		年度別											
		平成 25 年度	平成 26 年度	平成 27 年度	平成 28 年度	平成 29 年度	平成 30 年度	令和 元 年度	令和 2 年度	令和 3 年度	令和 4 年度		
消防 大学 校	総合教育	上級幹部研修科											
		幹部研修科											
		幹部科	1									1	
	専科教育	救急科											
		警防科					1				1		
		救助科											
		予防科											
		火災調査科		1						1			
		危険物科						1					
		査察業務マネジメントコース						1					
女性活躍推進コース						1							
広島 県 消 防 学 校	初任教育			5	4	6		9	2	10	6	3	
	専科教育	火災調査課程		2				2			2		
		危険物課程	2		2		2		2			2	
		防火査察課程		2		2		2		2			2
		消防用設備等課程		2		2		2		2			2
		警防科	1		2		2		2				2
		救急科	7	7	4	4	5		6	1	7	7	6
		救助科	4	4	4	4	2	3	3	3	3	3	3
	特殊災害科			1				4			4		
	幹部教育	初級幹部科					1		1				1
		中級幹部科						1		1		1	
	特別教育	ビデオ硬性挿管用喉頭鏡講習	4	4	2	2	2	4				3	2
		救急救命士(再)教育	4	5	5	4	4	4	2	4	4	4	4
		現場指揮者養成教育		2		2		2		2			2
上級救助隊員コース			2		2		2		2			2	
救急救命士養成所	救命士養成		1	1	2	2	1	2	2	2	2	2	
	指導救命士養成研修				2	2	2	1	1			1	

令和4年度職員表彰状況

種 別		階 級 別		計	消 防 正 監	消 防 監	消 防 司 令 長	消 防 司 令	消 防 司 令 補	消 防 士 長	消 防 副 士 長	消 防 士	事 務 職 員
計				68	-	1	1	13	23	27	3	-	-
消 防 庁 長 官	功 勞 章			-									
	永年勤続功勞章			1		1							
広 島 県 知 事	永年勤続優良消防職員			4				4					
尾 道 市 長	永年勤続優良消防職員 (職務精励)			-				/	/	/	/	/	/
	永年勤続職員	25年		2				1	1				
		15年		12					5	7			
全国消防長会会長	永年勤続功勞者 (30年)			36			1	8	12	12	3		
全国消防長会 中国支部支部長	永年勤続功勞職員 (15年)			11					4	7			
全国消防協会会長	全国優良消防職員			-									
尾道市消防局 消防局長	永年勤続優良消防職員 (職務精励)			2	/	/	/		1	1			

職員の特殊技能資格取得状況

令和5年4月1日現在

階級別		計	消 防 正 監	消 防 監	消 防 司 令 長	消 防 司 令	消 防 司 令 補	消 防 士 長	消 防 副 士 長	消 防 士	事 務 職 員	実 員 に 対 す る 比 率 (%)
種丸別												
実 員		205	1	1	6	27	65	67	7	30	1	
自 動 車 運 転 免 許	大型第一種	115		1	5	18	39	40	2	10		56.1%
	中 型	175	1	1	6	27	61	56	7	15	1	85.4%
	準 中 型	40					1	24	2	13		19.5%
	普通第一種	21					1	1		19		10.2%
	自動二輪	129	1	1	3	18	47	46	4	9		62.9%
	大型特殊	5						5				2.4%
	小型特殊	1						1				0.5%
けん引	4						4				2.0%	
自動車整備士2級		2					1	1				1.0%
危険物取扱者	乙 種	49	1	1	1	7	23	13		3		23.9%
	丙 種	11	1			3	1	4	1	1		5.4%
消防設備士	甲 種	3				1	2					1.5%
	乙 種	22				4	12	6				10.7%
第一級陸上特殊無線技士		7			1	1	1	4				3.4%
第二級陸上特殊無線技士		73		1		11	25	20	2	14		35.6%
アマチュア無線技士		29		1	4	7	6	8	1	2		14.1%
救 急 I 課 程		3		1		1	1					1.5%
救 急 II 課 程		3		1		1	1					1.5%
救 急 標 準 課 程		78	1		4	19	32	17	5			38.0%
救 急 科		103				5	31	46	2	19		50.2%
応 急 手 当 指 導 員		195	1	1	5	27	65	67	7	22		95.1%
救 急 救 命 士		59	1	1	3	12	20	16		6		28.8%
指 導 救 命 士		10			1	6	3					4.9%
小型船舶操縦士	1 級	6			1		2	3				2.9%
	2 級	60	1	1	4	11	25	13	2	3		29.3%
潜 水 士		140		1	4	19	53	46	6	11		68.3%
衛 生 管 理 者		8		1	1		1	5				3.9%
足場の組立て作業主任者		6			2	1	1	1	1			2.9%
ガス溶接技能講習修了者		67	1		2	11	24	24	2	3		32.7%
ガス溶接作業主任者		2				1	1					1.0%
第二種酸素欠乏危険作業主任者		47			3	6	23	13	1	1		22.9%
ボ イ ラ ー 技 士		2					1	1				1.0%
電 気 工 事 士		4					2	2				2.0%
玉 掛 作 業 免 許		63	1		1	5	27	26	1	2		30.7%
小型移動式クレーン		49				5	20	22	1	1		23.9%
クレーン運転士		4					2	2				2.0%
特別救助訓練修了認定書		180	1	1	5	22	60	67	5	19		87.8%

予 防 関 係

政令防火対象物数及び査察実施状況

令和4年度

区	分	政令防火対象物	査察実施状況			
			政令第2条対象物	政令第6条対象物		
合計		3,817	5,254	813	1,207	
1	イ	観覧場・劇場	4	8	2	4
	ロ	公会堂・集会場	46	49	20	21
2	イ	キャバレー等	6	7	3	4
	ロ	遊技場等	2	25	1	2
	ハ	性風俗関連特殊営業を営む店舗等				
	ニ	カラオケボックス等		2		
3	イ	料理店等	3	4		
	ロ	飲食店等	183	187	25	27
4		百貨店等	187	192	66	69
5	イ	旅館・ホテル	116	181	34	63
	ロ	共同住宅等	811	1053	63	82
6	イ	病院・診療所	57	72	26	32
	ロ	福祉施設(入所施設)	61	75	23	30
	ハ	福祉施設(上記以外)	127	162	46	61
	ニ	幼稚園等	13	26	6	13
7		学校	60	181	25	77
8		図書館等	13	18	3	3
9	イ	蒸気浴場等	1	1	1	1
	ロ	公衆浴場	1	3		1
10		車両の停車場等	1	1		
11		神社・寺院	89	110	14	16
12	イ	工場・作業場	578	858	142	223
	ロ	テレビスタジオ				
13	イ	駐車場・車庫	36	80	10	19
	ロ	航空機の格納庫				
14		倉庫	373	644	91	161
15		その他の事業場	370	570	72	140
16	イ	特定を含む複合	442	459	90	99
	ロ	その他の複合	218	250	44	51
17		重要文化財等	14	31	6	8
18		アーケード	5	5		

※政令第2条は敷地、政令第6条は棟数で算定

用途別中高層建築物状況

令和5年4月1日現在

用途別		階別													
		計	4階	5階	6階	7階	8階	9階	10階	11階	12階	13階	14階	15階	
1	イ	観覧場・劇場													
	ロ	公会堂・集会場													
2	イ	キャバレー等	1	1											
	ロ	遊技場等													
	ハ	性風俗関連特殊営業を営む店舗等													
	ニ	カラオケボックス等													
3	イ	料理店等	1	1											
	ロ	飲食店等	2	2											
4		百貨店等													
5	イ	旅館・ホテル	27	11	8	3		2	1	2					
	ロ	共同住宅等	167	54	66	8	3	4	1	9	4	4	3	1	10
6	イ	病院・診療所	20	8	6	4	1	1							
	ロ	福祉施設(入所施設)	6	4	1	1									
	ハ	福祉施設(上記以外)													
	ニ	幼稚園等	1	1											
7		学 校	45	37	5	3									
8		図 書 館 等	1	1											
9	イ	蒸気浴場等													
	ロ	公衆浴場													
10		車両の停車場等													
11		神社・寺院	3	3											
12	イ	工場・作業場	20	16	3		1								
	ロ	テレビスタジオ													
13	イ	駐車場・車庫	2	2											
14		倉 庫													
15		その他の事業場	4	3	1										
16	イ	複合用途(特定)	57	33	16	3	4		1						
	ロ	複合用途(イ以外)	71	39	17	9		4			1		1		
その他の建築物			138	102	28	4	1	1		2					
計			566	318	151	35	10	12	3	13	5	4	4	1	10

工事種別事務処理状況

令和4年度

種別 \ 月分	計	4月	5月	6月	7月	8月	9月	10月	11月	12月	1月	2月	3月	令和3年度
新 築	125	6	12	14	6	11	15	8	14	9	13	6	11	126
増 築	11	2	2		3		1				2		1	18
改 築														
用途変更	2	1	1											2
移 転														
そ の 他	2										2			1
計	140	9	15	14	9	11	16	8	14	9	17	6	12	147
令和3年度	147	14	9	7	19	20	7	11	11	7	8	16	18	

構造種別事務処理状況

令和4年度

種別 \ 月分	計	4月	5月	6月	7月	8月	9月	10月	11月	12月	1月	2月	3月	令和3年度
鉄筋コンクリート造	4						2		1	1				8
鉄骨造	55	3	7	5	3	8	5	1	3	5	6		9	62
コンクリートブロック造														
木 造	74	6	8	9	6	3	6	7	9	3	8	6	3	71
そ の 他	7						3		1		3			6
計	140	9	15	14	9	11	16	8	14	9	17	6	12	147
令和3年度	147	14	9	7	19	20	7	11	11	7	8	16	18	

年度別建築同意事務処理状況

年度別 \ 区分	処理件数	確認申請	許可申請	計画通知	
平成30年度		182	133	19	30
令和元年度		156	124	9	23
令和2年度		147	112	19	16
令和3年度		147	109	22	16
令和4年度		140	111	20	9

消防用設備等関係届出状況 令和4年度

届出別		件数
着 工 届	屋内消火栓設備	14
	スプリンクラー設備	6
	水噴霧消火設備	0
	屋外消火栓設備	5
	自動火災報知設備	75
	非常警報設備	11
	避難設備	14
	消防用設備等設置届	116
消防用設備等免除申請書	38	
消防用設備等計画書	52	

条例関係届出状況 令和4年度

届出別	件数
防火対象物使用開始届	251
防火管理者選解任届	185
変電・発電・蓄電池設備設置届	53
炉・厨房設備・ボイラー等設置届	35
水素ガスを充てんする気球の設置届	0
催物開催届	0
少量危険物・指定可燃物貯蔵取扱い届	58
消防計画届	197
消防用設備等点検結果報告書	2,170
水道断減水届	43
道路工事届	197

広報活動実施状況 令和4年度

種類別	計	防火講話	消防車放水 (はしご車出動含)	消火訓練 (消火設備)	消火器使用訓練	避難訓練	防火映画	消防見学	街頭広報	有線放送
回数	1,140	116	4	77	153	153	27	9	600	1

危険物施設別の推移状況（5年間）

製造所等の別		年度別		平成30年度	令和元年度	令和2年度	令和3年度	令和4年度	
総計				1,265	1,246	1,233	1,221	1,185	
合計				408	401	398	391	385	
製造所	製造所			3	3	3	3	3	
	小計			277	274	271	267	264	
	貯蔵所	屋内貯蔵所			78	75	79	79	78
		屋外タンク貯蔵所			56	56	54	52	51
		屋内タンク貯蔵所			6	7	7	7	7
		地下タンク貯蔵所			62	59	55	53	52
		移動タンク貯蔵所			36	38	36	37	36
		簡易タンク貯蔵所			3	3	3	3	3
		屋外貯蔵所			36	36	37	36	37
	小計			128	124	124	121	118	
	取扱所	給油取扱所			72	69	69	67	65
第1種・第2種販売取扱所				4	4	4	3	3	
一般取扱所				52	51	51	51	50	
合計				857	845	835	830	800	
その他	少量危険物			740	718	704	688	657	
	指定可燃物			117	127	131	142	143	

危険物製造所等の推移状況

令和5年4月1日現在

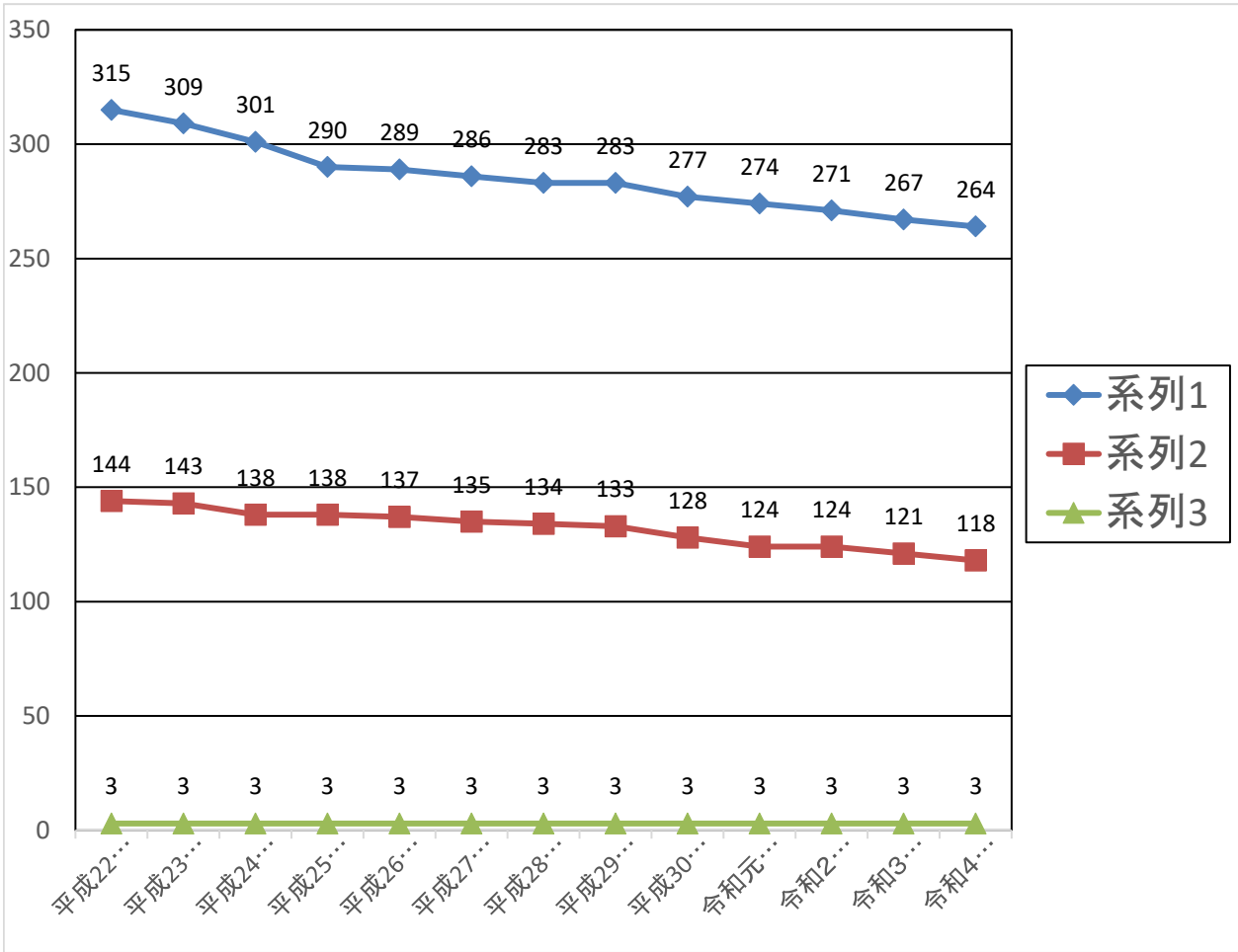

類別危険物施設状況

令和5年4月1日現在

製造所の別 種 別	合 計	製 造 所	貯 蔵 所							取 扱 所				
			小 計	屋 内	屋 外	屋 内	地 下	移 動	簡 易	屋 外	小 計	給 油	販 売	一 般
合 計	385	3	264	78	51	7	52	36	3	37	118	65	3	50
単 独														
第 1 類														
第 2 類	1		1	1										
第 3 類														
第 4 類	383	3	263	77	51	7	52	36	3	37	117	65	3	49
第 5 類														
第 6 類														
混 在	1										1			1

令和4年度危険物施設取扱事務処理状況

製造所等の別 事務処理内容		合 計	製 造 所	貯 蔵 所							取 扱 所					
				小 計	屋 内 貯 蔵 所	屋 外 タ ン ク 貯 蔵 所	屋 内 タ ン ク 貯 蔵 所	地 下 タ ン ク 貯 蔵 所	簡 易 タ ン ク 貯 蔵 所	移 動 タ ン ク 貯 蔵 所	屋 外 貯 蔵 所	小 計	給 油 取 扱 所	第 一 種 販 売 取 扱 所	第 二 種 販 売 取 扱 所	移 送 取 扱 所
許 可 申 請	設 置	3		3						2	1					
	変 更	41	4	6	1			2		3		31	7			24
完 成 検 査	設 置	2		2						2						
	変 更	38	4	6	1			2		3		28	6			22
完 成 検 査 前 検 査	水 張															
	水 圧	1										1	1			
	基 礎 盤															
	溶 接 部															
保 安 検 査																
仮 使 用 承 認		35	3	2				2				30	4			26
予 防 規 程 制 定 認 可		15										15	14			1
品 名 ・ 数 量 ・ 倍 数 変 更 届																
廃 止 届 出		10		7	1	1		1		4		3	2			1
休 止 再 開 届		1		1						1						
軽 易 変 更 届		74	1	6	6							67	37			30
事 故 発 生 届																
危 険 物 保 安 監 督 者 選 任 ・ 解 任 届		30	1	11	6	3		2				18	15			3
タ ン ク 検 査 (条 例)	水 張	62														
	水 圧															
仮 貯 蔵 ・ 仮 取 扱 承 認		4														
許 可 申 請 取 り 下 げ																
そ の 他 届 出 等		22														
ア セ チ レ ン 等 届 ・ 廃 止		39														

令和4年度火薬類・高圧ガス事務処理状況(県の権限移譲事務)

(火薬類関係)

火薬類の譲渡、譲受及び消費等の許可、保安検査の状況

区分	譲受消費許可	譲受許可	消費許可	煙火の消費許可	その他の許可	保安検査	その他の届
件数	3	0	0	11	0	1	20

(高圧ガス関係)

高圧ガス施設の許可、届出及び保安検査の状況

区分	高圧ガス製造許可	変高圧ガス製造施設許可	完成検査	二種貯蔵所設置届	製造事業届	販売事業・変更届	製造廃止届	危害予防規程	販売事業廃止届	その他の届	保安検査
件数	0	4	4	0	7	4	12	1	6	60	3

防火組織等

(1) 尾道防火協会

令和5年4月1日現在

部 会	第 1 部	第 2 部	第 3 部	第 4 部	計
組 織 (業 種)	危険物施設 関 係	指 定 防 火 対 象 物 関 係	建 築 設 計 消 防 設 備 関 係	地 域 団 体 等	
会 員 数	82	259	27	2	370

(2) 女性・少年・幼年消防クラブ

令和5年4月1日現在

団 体 名	結 成 年 月 日	隊 員 数
沢 区 女 性 防 火 ク ラ ブ	昭 和 4 3 . 1 . 2 3	9
百 島 町 女 性 消 防 隊	昭 和 5 7 . 3 . 2 0	10
栗 原 少 年 消 防 ク ラ ブ	昭 和 5 7 . 7 . 1 8	40
美 木 原 少 年 消 防 ク ラ ブ	昭 和 5 8 . 2 . 1 3	47
こ ざ く ら 幼 年 消 防 ク ラ ブ	昭 和 5 8 . 4 . 1	53
大 慈 幼 年 消 防 ク ラ ブ	昭 和 5 9 . 4 . 1	25
た ち ば な 幼 年 消 防 ク ラ ブ	昭 和 5 9 . 7 . 1	20
北 幼 年 消 防 ク ラ ブ	昭 和 5 9 . 7 . 1	12
山 波 和 気 保 育 園 幼 年 消 防 ク ラ ブ	平 成 2 . 1 1 . 9	19
友 愛 保 育 園 幼 年 消 防 ク ラ ブ	平 成 4 . 1 1 . 1 0	66
め ぐ み 保 育 園 幼 年 消 防 ク ラ ブ	平 成 6 . 1 2 . 8	6
御 調 西 保 育 所 幼 年 消 防 ク ラ ブ	平 成 6 . 1 2 . 1 4	8
御 調 中 央 保 育 所 幼 年 消 防 ク ラ ブ	平 成 6 . 1 2 . 1 6	5
ど う え ん 吉 和 認 定 こ ど も 園 幼 年 消 防 ク ラ ブ	平 成 1 1 . 6 . 1 0	30
栗 原 和 気 保 育 園 幼 年 消 防 ク ラ ブ	平 成 1 1 . 6 . 1 1	37
西 藤 保 育 所 幼 年 消 防 ク ラ ブ	平 成 1 3 . 1 1 . 8	31
M O N D E N 会 幼 年 消 防 ク ラ ブ	平 成 1 4 . 2 . 2 8	45
向 東 認 定 こ ど も 園 幼 年 消 防 ク ラ ブ	平 成 1 4 . 1 1 . 1 5	50
マ マ 保 育 園 幼 年 消 防 ク ラ ブ	平 成 1 5 . 3 . 6	10
江 奥 保 育 所 幼 年 消 防 ク ラ ブ	平 成 1 5 . 1 1 . 1 1	22
み ゆ き 保 育 所 幼 年 消 防 ク ラ ブ	平 成 1 6 . 1 1 . 1 6	11
浦 崎 認 定 こ ど も 園 幼 年 消 防 ク ラ ブ	平 成 1 8 . 2 . 1 5	40
ど う え ん 向 島 認 定 こ ど も 園 幼 年 消 防 ク ラ ブ	平 成 2 5 . 4 . 1	57
ど う え ん 尾 道 中 央 認 定 こ ど も 園 幼 年 消 防 ク ラ ブ	令 和 2 . 4 . 1	57
因 島 少 年 消 防 ク ラ ブ	令 和 3 . 1 0 . 2 3	10

(3) 防火委員

令和5年4月1日現在

選 任 基 準	結 成 年 月 日	委 員 数
特 別 地 域 と し て 指 定 し た 地 域	昭 和 5 4 . 1 0 . 1	81

警 防 関 係

消防自動車等の現況

令和5年4月1日現在

所属別	車 別	型 別	車 種	年式	排気量 (CC)	ポンプ 型 式	無線機	
消防局	連絡車	軽乗用	ダイハツ	R. 1	650			
	連絡車	小型乗用	ホンダ	R. 1	1,490			
	連絡車	小型乗用	トヨタ	H.15	1,990		デジタル5W	
	査察車	小型特種	トヨタ	H.29	1,490		デジタル5W	
	査察車	小型特種	ニッサン	H.14	1,490		デジタル5W	
	指揮車	普通特種	トヨタ	H.24	2,690		デジタル5W	
尾道消防署	はしご付消防自動車	38m級	日野	R. 3	8,860		デジタル5W	
	化学消防ポンプ自動車	II型	日野	H.14	7,960	A-2	デジタル5W	
	消防ポンプ自動車	CD-I	日野	R. 3	4,000	A-2	デジタル5W	
	消防ポンプ自動車	CD-I	日野	H.20	4,000	A-2	デジタル5W	
	救助工作車	II型	日野	H.24	6,400		デジタル5W	
	調査広報車	普通特種	トヨタ	H.26	1,990		デジタル5W	
	小型動力ポンプ付積載車	普通特種	ニッサン	H.18	1,990	B-3	デジタル5W	
	資機材搬送車	普通特種	日野	H.25	4,000		デジタル5W	
	高規格救急自動車	高規格	トヨタ	H.21	2,690		デジタル5W	
	高規格救急自動車	高規格	トヨタ	H.26	2,690		デジタル5W	
	高規格救急自動車	高規格	トヨタ	H.21	2,690		デジタル5W	
	人員搬送車	普通乗合	いすゞ	H.12	4,160		デジタル5W	
	向島分署	水槽付消防ポンプ自動車	I-A型	日野	H.27	6,400	A-2	デジタル5W
	消防ポンプ自動車	CD-I	いすゞ	H.16	4,770	A-2	デジタル5W	
	調査広報車	小型特種	トヨタ	R. 2	1,490		デジタル5W	
	高規格救急自動車	高規格	トヨタ	R. 1	2,690		デジタル5W	
	御調分署	高規格救急自動車	高規格	ニッサン	H.28	3,490		デジタル5W
	消防ポンプ自動車	CD-I	日野	H.23	4,000	A-2	デジタル5W	
	小型動力ポンプ付積載車	普通特種	ニッサン	H.20	2,950	B-3	デジタル5W	
	調査広報車	小型特種	ホンダ	H.25	1,490		デジタル5W	
北出張所	消防ポンプ自動車	CD-I	日野	H.30	4,000	A-2	デジタル5W	
調査広報車	小型特種	ニッサン	H.13	1,490		デジタル5W		
高規格救急自動車	高規格	ニッサン	R. 5	2,480		デジタル5W		
尾道西消防署	はしご付消防自動車	20m級	日野	H.18	7,680		デジタル5W	
	消防ポンプ自動車	CD-I	日野	H.28	4,000	A-2	デジタル5W	
	消防ポンプ自動車	CD-I	日野	H.21	4,000	A-2	デジタル5W	
	調査広報車	小型特種	トヨタ	H.31	1,490		デジタル5W	
	資機材搬送車	普通特種	ニッサン	H. 6	2,950		デジタル5W	
	高規格救急自動車	高規格	トヨタ	R. 1	2,690		デジタル5W	
	小型動力ポンプ付積載車(百島)	普通特種	トヨタ	H. 5	2,440	B-3	デジタル5W	
	患者搬送車(百島)	普通特種	トヨタ	H. 5	1,990		デジタル5W	
	患者搬送船(しまなみ)		ヤンマー	H.30			デジタル5W	
患者搬送船(のぞみ)								
因島消防署	消防ポンプ自動車	CD-I	日野	H.17	4,000	A-2	デジタル5W	
	水槽付消防ポンプ自動車	I-A型	日野	H.29	5,120	A-2	デジタル5W	
	救助器具積載車	普通特種	日野	H.15	4,610		デジタル5W	
	高規格救急自動車	高規格	ニッサン	R. 3	2,480		デジタル5W	
	高規格救急自動車	高規格	トヨタ	H.24	2,690		デジタル5W	
	資機材搬送車	普通特種	日野	R. 5	4,000		デジタル5W	
	調査広報車	小型特種	ホンダ	H.27	1,490		デジタル5W	
	瀬戸田分署	消防ポンプ自動車	CD-I	日野	H.25	4,000	A-2	デジタル5W
	水槽付消防ポンプ自動車	I-B型	日野	R. 5	4,000	A-1	デジタル5W	
	高規格救急自動車	高規格	トヨタ	H.27	2,690		デジタル5W	
調査広報車	普通特種	ニッサン	H.28	1,590		デジタル5W		

消防自動車等配置状況

令和5年4月1日現在

部・署所別	車種別 計	は	化	水	消	救	小	救	資	高	救	指	調	査	連	人	患	患
		し	学	槽	防	助	型	助	機	規	急	揮	査	査	絡	員	者	者
		ご	学	付	防	工	力	材	格	救	自	広	察	送	搬	搬	搬	
		付	消	消	防	作	ポ	積	救	急	動	報	報	送	送	送		
		消	防	防	防	車	ン	載	急	自	車	車	車	車	車	車		
		防	自	自	自	車	プ	車	自	動	車	車	車	車	車	船		
		自	動	動	動	車	付	積	動	車	車	車	車	車	船			
		動	車	車	車	積	積	載	車	車	車	車	車	船				
		車	車	車	車	載	載	車	車	車	車	車	船					
消防局	6										1		2	3				
尾道消防署	12	1	1		2	1	1		1	3		1			1			
向島分署	4			1	1					1		1						
御調分署	4				1		1			1		1						
北出張所	3				1					1		1						
尾道西消防署	10	1			2		1		1	1		1				1	2	
因島消防署	7			1	1			1	1	2		1						
瀬戸田分署	4			1	1					1		1						
計	50	2	1	3	9	1	3	1	3	10	-	1	7	2	3	1	1	2

消防水利の現況

令和5年4月1日現在

種別		設置数	
合計		4,588	
消 火 栓	小計	3,416	
	公 設	φ 150mm以上	1,357
		φ 75～150mm未満	2,059
		φ 75未満	
	私 設	小計	114
		φ 150mm以上	10
φ 75～150mm未満		58	
φ 75未満	46		
防 火 水 槽	小計	388	
	公 設	100m ³ 以上	2
		40～100m ³ 未満	310
		20～40m ³ 未満	66
		20m ³ 未満	10
	私 設	小計	116
		100m ³ 以上	14
		40～100m ³ 未満	58
20～40m ³ 未満		33	
20m ³ 未満	11		
そ の 他	小計	554	
	海・河川・池	518	
	プール	36	

消防用資機材等現有状況

令和5年4月1日現在

種別	署所別	計	尾道消防署				尾道西消防署	因島消防署	
			本署	向島分署	御調分署	北出張所	本署	本署	瀬戸田分署
			一般救助用器具	かぎ付はしご	5	3			
	二つ折り梯子	9	3	2	1		1	1	1
	三連はしご	9	4			1	1	1	2
	二連はしご	5				2	2	1	
	避難はしご	2	1					1	
	空気式救助マット	2	1						1
	救命索発射銃	3	2					1	
	サバイバースリング・救助用縛帯	27	11	1	1	2	4	7	1
	平担架	12	3	1	1	2	2	2	1
重量物排除用器具	油圧ジャッキ・油圧スプレッダー	6	2	1		1		1	1
	可搬式ウインチ	6	3					2	1
	マット型空気ジャッキ一式	2	1					1	
	大型油圧スプレッダー	10	2	1	1		1	3	2
	マンホール救助器具	3	2					1	
切断用器具	エンジンカッター	10	2	1	1	1	1	2	2
	チェーンソー	22	5	4	3	3	1	2	4
	ガス溶断器	3	2					1	
	空気鋸	8	2	1	1	1		2	1
	大型油圧切断機	11	1	1	1		4	3	1
	鉄線カッター	27	6	2	2	2	2	10	3
	空気切断機	2	1					1	
破壊用器具	万能斧	74	17	9	8	5	9	17	9
	携帯用コンクリート破壊器具	4	2	1				1	
	削岩機	1	1						
	ハンマードリル	3	2		1				
測定用器具	可燃性ガス測定器	12	5	1	1	1	2	1	1
	有害ガス測定器	17	6	2	2	2	2	2	1
	酸素濃度測定器	9	1	1	1	1	3	1	1
	放射線測定器	8	8						
呼吸保護用器具	空気呼吸器	97	34	8	8	4	23	12	8
	酸素呼吸器	5	5						
	送排風機	6	2			1	2	1	
	簡易呼吸器	2					2		
	防塵マスク	163	42	20	17	10	22	32	20
隊員保護用器具	化学防護服(陽圧式を含む)	39	31					8	
	耐熱服	18	4	4				6	4
	携帯警報機	73	22	8	8	4	11	12	8
	放射線防護服	2					2		
	耐電服	4	3				1		

消防用資機材等現有状況

令和5年4月1日現在

種 別	署所別	計	尾 道 消 防 署				尾道西 消防署	因 島 消 防 署	
			本署	向 島 分 署	御 調 分 署	北 出 張 所	本署	本署	瀬戸田 分署
検 索 用 器 具	簡易画像探索機	1					1		
除 染 用 器 具	除染シャワー	1					1		
	除染剤散布器	2					2		
水 難 救 命 用 器 具	潜水器具	22	6				14	2	
	救命ボート	8	1	1	1		2	2	1
	船外機	2					1	1	
	救命胴衣	168	42	14	14	10	46	29	13
	救命浮環	28	4	1	3	2	8	6	4
	水中投光器	20	4				16		
	水中無線機	5	5						
	水中スクーター	1					1		
山 岳 救 助 用 器 具	バスケット担架	11	5		1		2	1	2
その他の 救 助 用 器 具	緩降機	5	1	1			2	1	
	ロープ登降機	3	2						1
	発電機	23	8	2	3	2	3	3	2
消 火 薬 剤 等	水溶性液体用泡消火薬剤(㍑)	40						40	
	合成界面活性剤(㍑)	4,060	980	680	520	760	220	360	540
	油吸着マット(kg)	291	97	71	29	43	17	17	17
救 急 用 器 具	自動式人工呼吸器	12	5	1	1	1	1	2	1
	手動式人工呼吸器(バックマスク)	82	27	7	6	4	13	22	3
	喉頭鏡	41	13	3	3	3	8	8	3
	電動式吸引器	25	10	2	1	1	3	5	3
	自動体外式除細動器	30	10	2	3	3	4	5	3
	輸液用資器材								
	患者監視装置	11	4	1	1	1	1	2	1
	心電図伝送装置								
	自動式心臓マッサージ器	9	2	1	1	1	1	2	1
救 急 訓 練 用 資 機 材	ALSトレーナー	11	4	1	1	1	1	2	1
	AEDトレーナー	37	10	8	3	4	4	6	2
	レサシアン	75	24	3	2		10	30	6

署所別出場状況

和4年(2022年)中

種 別	火 災		救 急		救助活動		風水害等の災害		演習・訓練等		広報・指導		警防調査		火災調査		特別警戒		捜 索			
	回	延	回	延	回	延	回	延	回	延	回	延	回	延	回	延	回	延	回	延		
署 別	数	員	数	員	数	員	数	員	数	員	数	員	数	員	数	員	数	員	数	員	数	員
消 防 局		49				99			25	59	22	44	2	5								
尾道消防署	本署	8	136	1,286	3,917	9	141	2	10	75	308	119	507	22	85	9	53					
	向島	2	59	1,153	3,466	6	72			128	455	144	503	66	245	2	14					
	御調	6	35	383	1,152	9	47			121	323	138	412	37	146	7	40					
	北	2	47	915	2,882	7	51			21	58	117	350	38	121	2	6					
	小計	18	277	3,737	11,417	31	311	2	10	345	1,144	518	1,772	163	597	20	113					
尾道西消防署	4	172	1,971	5,917	11	356			178	730	135	504	47	163	1	4						
因島消防署	本署	6	82	1,249	3,793	11	135	1	4	180	522	177	547	39	124	2	10					
	瀬戸田	4	40	489	1,471	5	52			45	172	130	449	39	161	2	9	3	10			
	小計	10	122	1,738	5,264	16	187	1	4	225	694	307	996	78	285	4	19	3	10			
合計	32	620	7,446	22,598	58	953	3	14	773	2,627	982	3,316	290	1,050	25	136	3	10				

種 別	予防査察		誤報等		そ の 他								事務連絡		合計						
	回	延	回	延	回	延	回	延	回	延	回	延	回	延	回	延	回	延			
署 別	数	員	数	員	数	員	数	員	数	員	数	員	数	員	数	員	数	員	数	員	
消 防 局	236	488		21				27				6			232	467		517		1,265	
尾道消防署	本署	169	471	3	66	201	855	2	41	3	14	193	771	3	29	287	811		2,190		7,360
	向島	91	231	1	32	167	588		23	1	3	165	558	1	4	306	918		2,066		6,583
	御調	58	147	3	13	106	287	3	22	1	3	102	262			309	780		1,177		3,382
	北	69	213	1	24	144	114	4	19	4	9	130	77	6	9	223	584		1,539		4,450
	小計	387	1,062	8	135	618	1,844	9	105	9	29	590	1,668	10	42	1,125	3,093		6,972		21,775
尾道西消防署	152	384	9	89	367	1,747	2	57	1	7	352	1,634	12	49	556	1,855		3,431		11,921	
因島消防署	本署	73	205	6	54	211	712	2	26	2	13	206	670	1	3	513	1,008		2,468		7,196
	瀬戸田	42	117	2	20	100	330	3	30	1	3	94	291	2	6	139	428		1,000		3,259
	小計	115	322	8	74	311	1,042	5	56	3	16	300	961	3	9	652	1,436		3,468		10,455
合計	890	2,256	25	319	1,296	4,666	16	245	13	52	1,242	4,269	25	100	2,565	6,851		14,388		45,416	

119番受信状況(回数)

令和4年中

月別 区分	計	1月	2月	3月	4月	5月	6月	7月	8月	9月	10月	11月	12月
火災	77 (46) [0]	7 (4) [0]	3 (1) [0]	14 (9) [0]	5 (2) [0]	5 (3) [0]	10 (3) [0]	5 (2) [0]	14 (12) [0]	2 (2) [0]	1 (1) [0]	5 (3) [0]	6 (4) [0]
救急	7,003 (2,965) [0]	586 (236) [0]	477 (177) [0]	525 (209) [0]	465 (202) [0]	539 (240) [0]	572 (228) [0]	650 (263) [0]	662 (320) [0]	628 (264) [0]	628 (276) [0]	582 (243) [0]	689 (307) [0]
救助	29 (23) [0]	1 (1) [0]	2 (1) [0]	3 (3) [0]	2 (2) [0]	1 (0) [0]	3 (2) [0]	3 (2) [0]	0 (0) [0]	3 (3) [0]	3 (2) [0]	6 (5) [0]	2 (2) [0]
その他 災害	26 (19) [0]	6 (4) [0]	1 (1) [0]	2 (1) [0]	1 (1) [0]	1 (0) [0]	2 (2) [0]	1 (0) [0]	0 (0) [0]	4 (4) [0]	0 (0) [0]	7 (5) [0]	1 (1) [0]
火災等の 問い合わせ	513 (318) [0]	44 (23) [0]	16 (9) [0]	29 (20) [0]	42 (28) [0]	34 (19) [0]	28 (19) [0]	63 (35) [0]	93 (63) [0]	44 (22) [0]	31 (20) [0]	38 (27) [0]	51 (33) [0]
いたずら	52 (19) [0]	7 (4) [0]	2 (0) [0]	3 (1) [0]	6 (3) [0]	1 (1) [0]	5 (2) [0]	3 (0) [0]	13 (3) [0]	3 (0) [0]	1 (0) [0]	4 (2) [0]	4 (3) [0]
試験	475 (16) [0]	24 (2) [0]	38 (2) [0]	50 (2) [0]	38 (1) [0]	52 (0) [0]	35 (1) [0]	27 (0) [0]	19 (0) [0]	39 (1) [0]	79 (3) [0]	34 (0) [0]	40 (4) [0]
その他	1,989 (780) [0]	149 (62) [0]	127 (48) [0]	218 (92) [0]	110 (43) [0]	149 (60) [0]	194 (71) [0]	154 (64) [0]	148 (57) [0]	155 (62) [0]	210 (81) [0]	202 (71) [0]	173 (69) [0]
合計	10,164 (4,186) [0]	824 (336) [0]	666 (239) [0]	844 (337) [0]	669 (282) [0]	782 (323) [0]	849 (328) [0]	906 (366) [0]	949 (455) [0]	878 (358) [0]	953 (383) [0]	878 (356) [0]	966 (423) [0]

※中段()は、うち携帯電話、下段[]は、Net119通報。

火災時の主たる消火用水等使用状況

月別 区分	令和4年 (2022)	令和3年 (2021)	令和2年 (2020)
消火栓	9	23	21
プール・水槽	3		2
自然水利	2		2
消火器			
その他	2	6	5
使用なし	16	9	15
計	32	38	45

火 災 統 計

火 災 の 概 要

令和4年中の尾道市消防局管内における火災件数は32件で、そのうち建物火災が22件(68.8%)を占めています。出火件数は前年と比較して6件減少しています。

主な出火原因は、「たばこ」及び「火入れ」が各3件(各9.4%)、「放火」が2件(6.3%)となっています。

火災による死傷者は、死者2名、負傷者8名となっています。

損害額は、前年に比べ19,195千円減少しています。

火災統計概要(一目統計)

年 別		令和4年	令和3年	令和2年	令和元年	
区 分						
火 災 件 数	(件)	32	38	45	38	
損 害 額	(千円)	69,635	88,830	264,094	68,316	
建 物 焼 損 棟 数	(棟)	30	46	90	47	
建 物 焼 損 床 面 積	(㎡)	1,763	1,628	4,342	1,708	
建 物 焼 損 表 面 積	(㎡)	28	158	289	65	
林 野 焼 損 面 積	(a)	29	2	26		
死 者	(人)	2	1	3	1	
負 傷 者	(人)	8	7	12	10	
り 災 人 員	(人)	22	69	122	64	
一 日 平 均	火 災 件 数	(件)	0.09	0.10	0.12	0.10
	損 害 額	(千円)	191	243	724	187
	建 物 焼 損 床 面 積	(㎡)	5	4	12	5
一 件 平 均	損 害 額	(千円)	2,176	2,338	5,869	1,798
	建 物 焼 損 床 面 積	(㎡)	55	43	96	45
火 災 最 多 月		3月 8月	10月	10月	1月	
火 災 最 多 曜 日		水 土	金	火	土	
火 災 最 多 時 間 帯		16時～18時	10時～12時 16時～18時 20時～22時	10時～12時 18時～20時	14時～16時	

令和4年（2022年）の火災と前年比較

年 別 区 分	令和4年 (A)	令和3年 (B)	増 減 (C) = (A) - (B)	増減率 (%) $\frac{(C)}{(B)} \times 100$
出 火 件 数 (件)	32	38	△ 6	△ 15.8
建 物	22	25	△ 3	△ 12.0
林 野				
車 両	3	5	△ 2	△ 40.0
船 舶				
そ の 他	7	8	△ 1	△ 12.5
建物焼損棟数 (棟)	30	46	△ 16	△ 34.8
全 焼	9	13	△ 4	△ 30.8
半 焼	1	4	△ 3	△ 75.0
部 分 焼	10	17	△ 7	△ 41.2
ぼ や	10	12	△ 2	△ 16.7
建物焼損床面積 (㎡)	1,763	1,628	135	8.3
建物焼損表面積 (㎡)	28	158	△ 130	△ 82.3
林野焼損面積 (a)	29	2	27	1,350.0
死 者 (人)	2	1	1	100.0
負 傷 者 (人)	8	7	1	14.3
り 災 世 帯 数 (世帯数)	12	30	△ 18	△ 60.0
全 損	2	8	△ 6	△ 75.0
半 損		2	△ 2	△ 100.0
小 損	10	20	△ 10	△ 50.0
り 災 人 員 (人)	22	69	△ 47	△ 68.1
損 害 額 (千円)	69,635	88,830	△ 19,195	△ 21.6
建 物	61,695	87,055	△ 25,360	△ 29.1
林 野				
車 両	7,883	1,714	6,169	359.9
船 舶				
そ の 他	57	61	△ 4	△ 6.6
爆 発				

月別火災概況

分 区 月別	火災件数					焼損棟数				焼損面積			死傷者		り災世帯数			り 災 人 員	損 害 額 (千 円)									
	計	建 物	林 野	車 両	船 舶	そ の 他	計	全 焼	半 焼	部 分 焼	ぼ や	建 物	表 面 積	林 野	死 者	負 傷 者	計		全 損	半 損	小 損	合 計	建 物	林 野	車 両	船 舶	そ の 他	爆 発
計	32	22		3		7	30	9	1	10	10	1,763	28	29	2	8	12	2		10	22	69,635	61,695		7,883		57	
1月	2	2					6	4		1	1	311	6		1	2						7,677	7,677					
2月	3	1				2	1			1		8				2						406	406					
3月	5	3				2	5	1		1	3	66	2	19	1		4	1		3	6	1,313	1,268				45	
4月	3	3					4	1		2	1	15	17	9			1			1	3	1,019	1,019					
5月	1					1										2												
6月	2	2					2			2		58				1	3			3	5	1,862	1,862					
7月	3	1		1		1	1			1			3				1			1	1	53	36		7		10	
8月	5	3		2			4	2		2		727										41,657	33,781		7,876			
9月	2	2					2				2						1			1	2	53	53					
10月	1	1					1				1											697	697					
11月	3	2				1	2		1		1	422		1								5,382	5,380				2	
12月	2	2					2	1			1	156				2	1		1	5		9,516	9,516					
尾道消防署	18	10		3		5	16	8	1	3	4	1,626	7	29	1	5	2	1		1	5	64,443	56,540		7,883		20	
尾道西消防署	4	4					4			2	2		19				2			2	3	554	554					
因島消防署	10	8				2	10	1		5	4	137	2		1	3	8	1		7	14	4,638	4,601					37

時間別火災発生状況

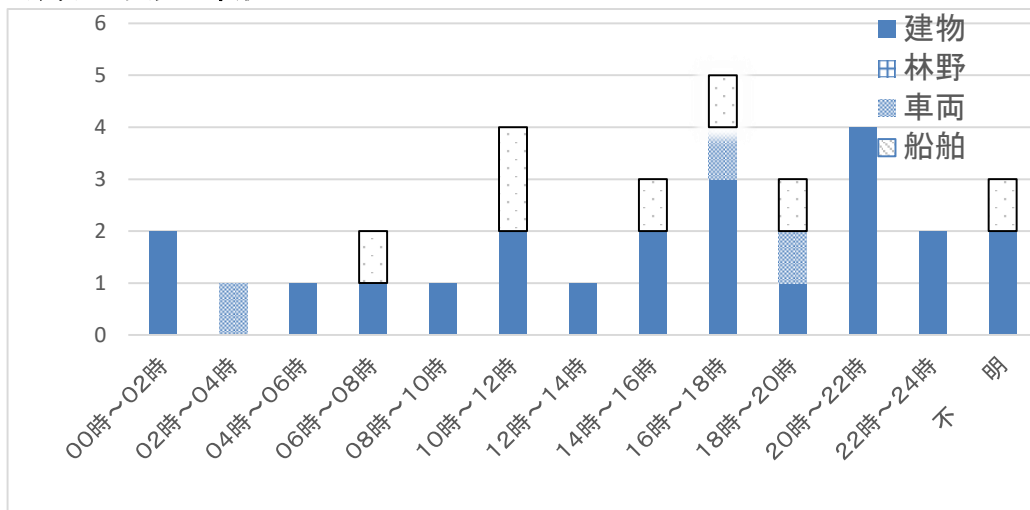

曜日別火災発生状況

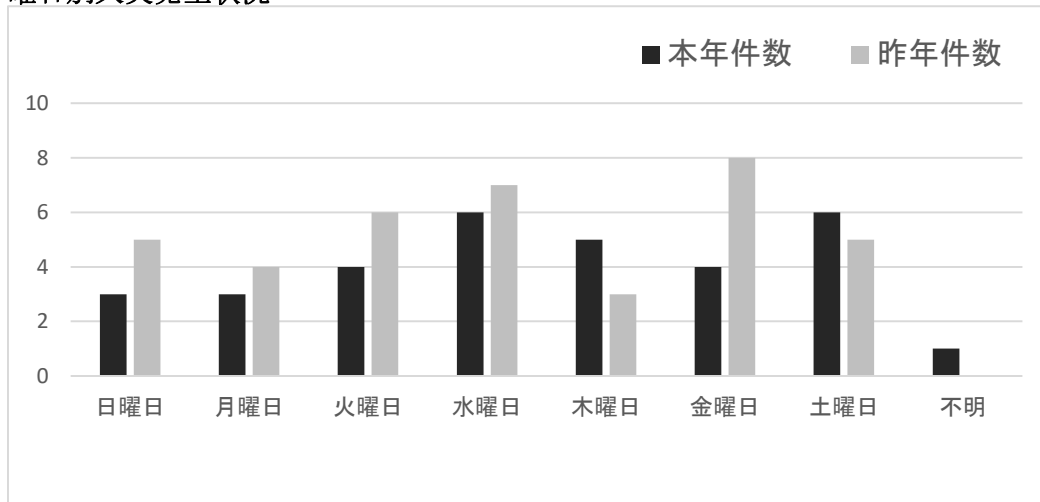

覚知別火災発生状況

覚知別	区分	火災件数					損害額 (千円)					焼損面積				
		計	火災種別					計	火災種別					建物		林野
			建物	林野	車両	船舶	その他		建物	林野	車両	船舶	その他	床面積	表面積	
計		32	22		3		7	69,635	61,730		7,883		22	1,763	28	29
専用電話(IP電話)		3	3					2,530	2,530					110	1	
専用電話(固定電話)		4	2			2		699	699					10	17	9
専用電話(携帯電話)		16	10		3	3		64,948	57,055		7,883		10	1,632	6	20
加入電話(固定電話)		1	1					48	48							
加入電話(携帯電話)																
警察電話		1	1					74	74					3		
駆け付け通報																
事後聞知		6	5			1		1,334	1,324				10	8	4	
火災報知器																
その他		1				1		2					2			

原因別火災発生状況

原因別 区分	計	建 物	林 野	車 両	船 舶	そ の 他	焼損面積			死 者 (人)	負 傷 者 (人)	損 害 額 (千円)
							建 物		林 野 (a)			
							床面積 (㎡)	表面積 (㎡)				
計	32	22		3		7	1,763	28	29	2	8	69,635
たばこ	3	3					39				1	960
こんろ	1	1						16				511
かまど												
風呂かまど	1	1					156				1	9,515
炉	1	1					713					33,363
焼却炉												
ストーブ												
こたつ												
ボイラー												
煙突・煙道												
排気管												
電気機器	1	1						3				36
電気装置												
電灯・電話等の配線												
内燃機関												
配線器具	1	1					5					320
火あそび												
マッチ・ライター	1					1						2
たき火	1	1					10	1	9			188
溶接機・切断機												
灯 火												
衝突の火花	1			1								7
取 灰												
火入れ	3					3			19		2	10
放 火	2	2					14					418
放火の疑い	1					1						
その他	7	6				1	66	1		1	2	2,878
不明・調査中	8	5		2		1	760	7	1	1	2	21,427

建物火災原因別・用途別火災発生状況

用途 原因別	計	住	併	共	遊	飲	物	神	工	駐	倉	事	複	複	そ
		宅	用 住	同 住	技 場	食 店	品 販 売 店 舗	社 ・ 寺 院	場	車 場	庫	務 所	合 用 途 ・ 特 定	合 用 途 ・ 非 特 定	の 他
計	22	6		2		1			4			2	2	1	4
たばこ	3			1									1		1
こんろ	1					1									
かまど															
風呂かまど	1	1													
炉	1								1						
焼却炉															
ストーブ															
こたつ															
ボイラー															
煙突・煙道															
排気管															
電気機器	1														1
電気装置															
電灯・電話等の配線															
内燃機関															
配線器具	1	1													
火あそび															
マッチ・ライター															
たき火	1														1
溶接機・切断機															
灯火															
衝突の火花															
取灰															
火入れ															
放火	2											2			
放火の疑い															
その他	6	2							2				1	1	
不明・調査中	5	2		1					1						1

建物火災の出火箇所別件数

(件)

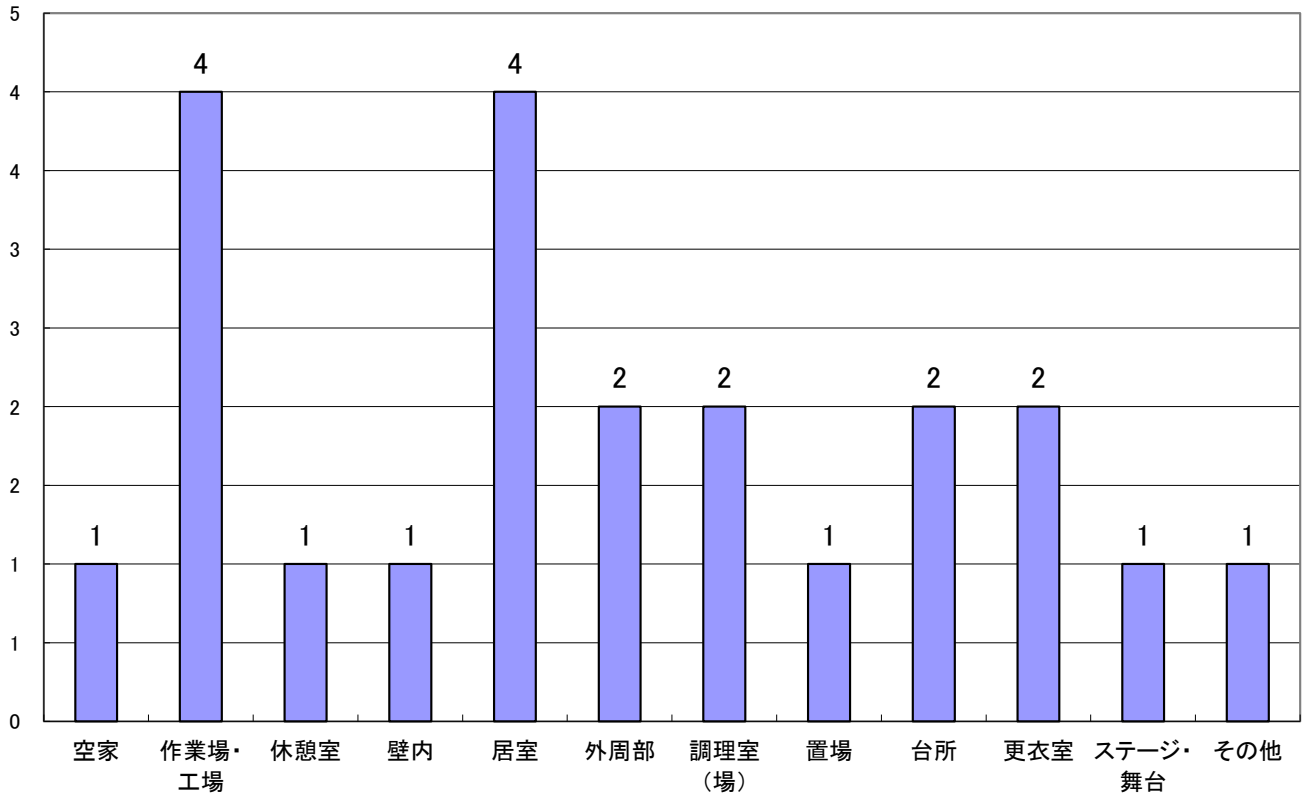

主な火災の状況 (死傷者有り又は損害額500万円以上・林野焼損50a以上)

出火日時	出火箇所	用途	焼損程度(棟)	焼損床面積(m ²)	死者(人)	負傷者(人)
1月15日 16時40分	空家	住宅	全焼 — 4 部分焼 — 1	311	1	2
2月12日 14時30分	河川敷等					2
3月29日 0時00分	居室	店舗、待合	全焼 — 1 部分焼 — 1 ぼや — 1	66	1	
5月4日 19時50分	機関部(室)					2
6月17日 21時30分	居室	共同住宅	部分焼 — 1	39		1
8月17日 11時00分	作業場、工場	工場	全焼 — 1 部分焼 — 1	713		
8月27日 2時5分	機関部(室)					
11月1日 0時30分	ステージ、舞台	旅館、ホテル、宿泊所、下宿屋	半焼 — 1	422		
12月8日 17時55分	外周部	住宅	全焼 — 1	156		1

救急・救助統計

救急活動の概要

尾道市消防局における令和4年中の救急出動件数は7,446件で、6,697人を医療機関へ搬送しました。

前年と比べると、出場件数で746件(11.1%)増加し、搬送人員は647人(10.7%)増加しており1日の平均出場件数は20件で、住民19人に1人の割合で救急隊により搬送されたこととなります。

事故別出場件数では、急病が4,518件(60.6%)、一般負傷 1,243件(16.6%)、交通事故 407件(5.4%)の順で上位を占めています。

救急統計の概要

区分	年 別	令和4年	令和3年
管 内 人 口		129,900 人	131,870 人
出 場 件 数		7,446 件	6,700 件
搬 送 人 員		6,697 人	6,050 人
1日当たりの出場件数		20 件	18 件
1日当たりの搬送人員		18 人	17 人
1日当たりの最多出場件数		36 件	33 件
人口1万人当たりの出場件数		573 件	508 件
管内人口 / 搬送人員		19人に1人	22人に1人
救急車出場最多事故種別		急病 4,518 件	急病 3,981 件
救急車出場最多月		12月 732 件	7月 613 件
救急車出場最多曜日		月曜日 1,137 件	月曜日 1,053 件
救急車出場最多時間帯		10時～12時 1,086 件	9時～11時 1,529 件

※ 「管内人口」については、令和3年12月31日現在の住民基本台帳による。

月別救急業務状況

月別	種別 区分	計	救急事故種別											不 搬 送
			火 災	自然 災害	水 難	交 通 事 故	労 働 災 害	運 動 競 技	一 般 負 傷	加 害	自 損 行 為	急 病	そ の 他	
計	出場件数	7,446	55		11	407	77	35	1,243	13	49	4,518	1,038	788
	搬送人員	6,697	6		7	361	75	33	1,153	9	31	4,073	949	
1月	出場件数	616	4			29	6		122	2	5	367	81	52
	搬送人員	567				28	6		115	2	4	339	73	
2月	出場件数	515	3		1	20	9		101		2	281	98	54
	搬送人員	463	2		1	17	9		91		1	251	91	
3月	出場件数	561	12		1	22	5		94		4	342	81	65
	搬送人員	498			1	23	5		89		1	308	71	
4月	出場件数	516	5			31	4	2	97		5	294	78	53
	搬送人員	464				28	2	2	83		4	273	72	
5月	出場件数	562	4		1	38	4	7	102		4	324	78	52
	搬送人員	511	2		1	32	4	7	98	0	2	292	73	
6月	出場件数	617	9		1	39	7	3	82	3	7	366	100	49
	搬送人員	571	1		1	37	7	2	79	3	6	342	93	
7月	出場件数	684	3		1	27	5	5	104	2	2	445	90	59
	搬送人員	630			1	27	5	5	92	1	2	417	80	
8月	出場件数	710	7		1	34	7	5	92	3		476	85	102
	搬送人員	619				33	7	5	91			405	78	
9月	出場件数	655				43	9	4	112		7	391	89	63
	搬送人員	594				37	9	3	106		3	355	81	
10月	出場件数	663	1		3	42	8	3	143	2	7	370	84	64
	搬送人員	601			2	36	8	3	131	2	5	338	76	
11月	出場件数	615	3		1	50	3	2	91	1	4	374	86	75
	搬送人員	545				41	3	2	82	1	2	335	79	
12月	出場件数	732	4		1	32	10	4	103		2	488	88	100
	搬送人員	634	1		0	22	10	4	96		1	418	82	

医療機関別搬送人員

区 分	救急告示医療機関				その他の医療機関				その他 の場所
	小 計	国 公立	公的	私的	小 計	国 公立	公的	私的	
計	6,697	2,393	2,983	800	486	60	1	425	35

時間別救急出場状況

事故種別 時間別	計	火 災	自然 災害	水 難	交通 事故	労働 災害	運動 競技	一般 負傷	加 害	自 損 行 為	急 病	そ の 他
計	7,446	55		11	407	77	35	1,243	13	49	4,518	1,038
0～ 2	235	5			5			36	1	5	172	11
2～ 4	209	1			3	1	1	26	3	1	165	8
4～ 6	270			1	6			45		1	207	10
6～ 8	472	2		1	41		2	79	1	5	328	13
8～10	1,009	3		2	38	15	2	200		4	602	143
10～12	1,086	6		3	65	13	13	181		4	521	280
12～14	911	7		1	52	9	8	145	1	1	489	198
14～16	778	7		1	64	19	3	138	1	5	406	134
16～18	808	6		2	59	11	3	145		5	447	130
18～20	689	14			43	4	1	104		5	459	59
20～22	545	2			18	4	2	91	3	7	385	33
22～24	434	2			13	1		53	3	6	337	19

曜日別救急出場状況

事故種別 曜日別	計	火 災	自然 災害	水 難	交通 事故	労働 災害	運動 競技	一般 負傷	加 害	自 損 行 為	急 病	そ の 他
計	7,446	55		11	407	77	35	1,243	13	49	4,518	1,038
月曜日	1,137	5		2	50	13	5	194	2	10	681	175
火曜日	1,072	7		2	68	9	4	161	2	4	641	174
水曜日	1,018	13			49	18	4	169		10	592	163
木曜日	1,077	8		2	53	12	3	176	1	9	678	135
金曜日	1,130	5		4	58	13	3	175	1	7	666	198
土曜日	1,046	13		1	67	10	8	181	5	3	616	142
日曜日	966	4			62	2	8	187	2	6	644	51

事故種別搬送人員の傷病程度別状況

事故種別 程度別	計	火 災	自然 災害	水 難	交通 事故	労働 災害	運動 競技	一般 負傷	加 害	自損 行為	急 病	そ の 他
計	6,697	6		7	361	75	33	1,153	9	31	4,073	949
死 亡	15									1	14	
重 症	455	1		3	12	10		49		5	326	49
中 等 症	4,233	4		3	110	30	10	660		16	2,524	876
軽 症	1,993	1		1	238	35	23	444	9	9	1,209	24
不 明	1				1							
備 考	○ 死亡とは、初診時において死亡が確認されたもの。 ○ 重症とは、3週間以上の入院加療を必要とするもの。 ○ 中等症とは、入院を必要とするもので、重症に至らないもの。 ○ 軽症とは、入院加療を必要としないもの。											

年齢区分別事故種別搬送人員の状況

事故種別 年齢別	計	火 災	自然 災害	水 難	交通 事故	労働 災害	運動 競技	一般 負傷	加 害	自損 行為	急 病	そ の 他
計	6,697	6		7	361	75	33	1,153	9	31	4,073	949
新 生 児	8											8
乳 幼 児	130				3			27			85	15
少 年	170				22		22	30		2	84	10
成 人	1,445	5		2	191	61	9	132	6	24	859	156
高 齢 者	4,944	1		5	145	14	2	964	3	5	3,045	760
備 考	○ 新生児 生後28日未満の者 ○ 乳幼児 生後28日以上満7才未満の者 ○ 少年 満7歳以上満18歳未満の者 ○ 成人 満18歳以上満65歳未満の者 ○ 高齢者 満65歳以上の者											

病院収容所要時間状況

事故種別	救急覚知から医療機関に収容するに要した時間別搬送人員						
	計	10分未満	10～20分	20～30分	30～60分	60～120分	120分以上
急病	4,073		14	451	2,800	762	46
交通事故	361		1	35	245	80	
一般負傷	1,153		3	113	803	229	5
その他	1,110	1	20	263	656	167	3
計	6,697	1	38	862	4,504	1,238	54

事故種別管外搬送人員の前年比較

事故種別	計	急病	交通事故	一般負傷	その他
令和4年	774	399	32	105	238
令和3年	518	243	29	49	197
増減	256	156	3	56	41

△は減

事故種別応急処置状況

事故種別	処置人員	処置件数	止血	固定	血圧測定	気道確保	酸素投与	心肺蘇生	除細動	気管挿管	薬剤投与	その他
急病	4,063	11,014	165	29	4,202	160	980	136	15	34	28	5,265
交通事故	343	4,956	17	92	384	1	17					4,445
一般負傷	1,146	1,903	31	153	1,202	12	73	12		5	3	412
その他	1,106	2,761	20	46	1,124	11	303	8	1	4	3	1,241
計	6,658	20,634	233	320	6,912	184	1,373	156	16	43	34	11,363

救急業務の推移

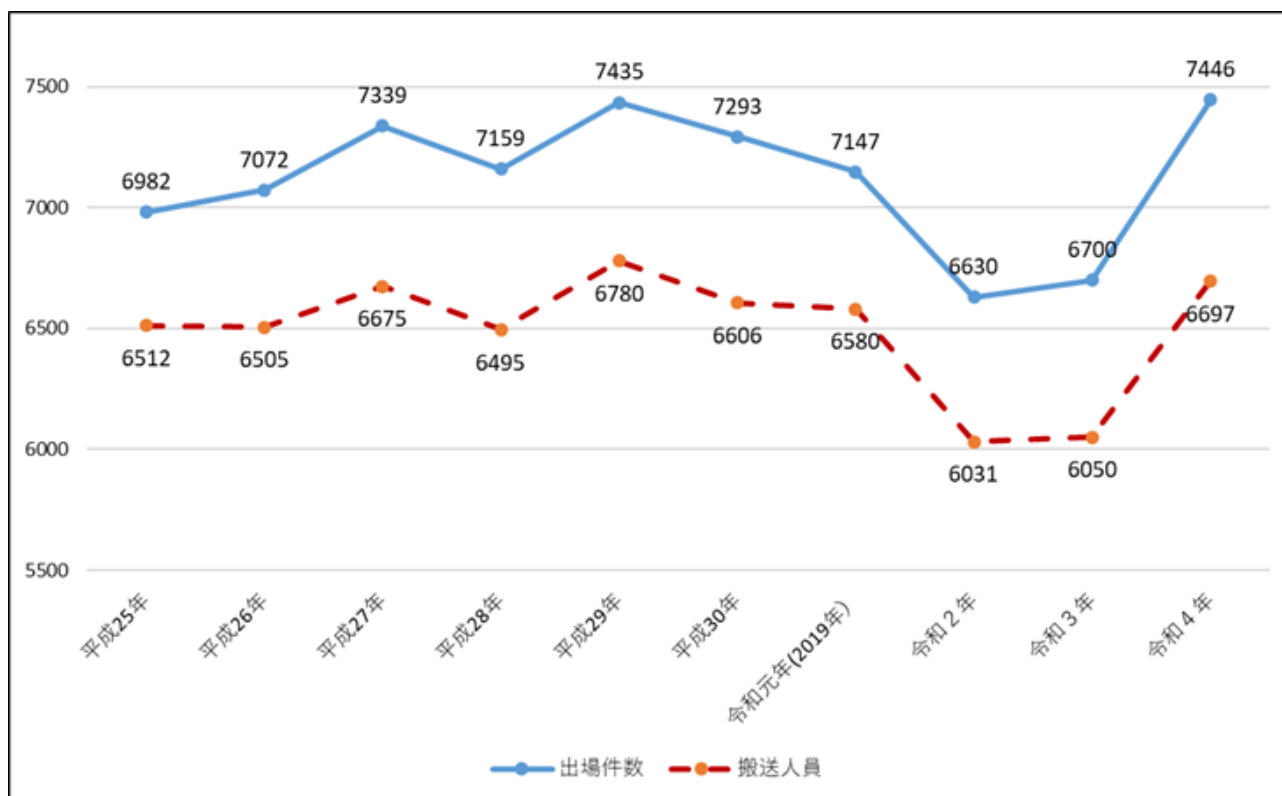

年別	区分		増減		不搬送	
	出場件数	増減	搬送人員	増減	不搬送	
平成25年	6,982	36	6,512	57	516	
平成26年	7,072	90	6,505	△ 7	611	
平成27年	7,339	267	6,675	170	710	
平成28年	7,159	△ 180	6,495	△ 180	735	
平成29年	7,435	276	6,780	285	711	
平成30年	7,293	△ 142	6,606	△ 175	719	
令和元年(2019年)	7,147	△ 146	6,580	△ 25	605	
令和2年	6,630	△ 517	6,031	△ 549	628	
令和3年	6,700	70	6,050	△ 19	686	
令和4年	7,446	746	6,697	647	788	

※ 増減については、前年との比較

署所別救急業務状況

区分	署所別	合計	尾道	向島	御調	北	尾道	因島	瀬戸出
			本署	分署	分署	出張所	西署	本署	分
出場件数		7,446	1,286	1,153	383	915	1,971	1,249	489
搬送人員		6,697	1,144	1,054	351	852	1,782	1,110	404
不搬送		788	150	104	37	75	196	141	85

急病に係る疾病分類別年齢区分別搬送人員の状況

年齢区分 分類区分	新生児	乳幼児	少年	成人	高齢者	計
	28日未満	28日以上 7歳未満	7歳以上 18歳未満	18歳以上 65歳未満	65歳以上	
計		84	84	855	3,050	4,073
脳疾患			3	70	448	521
心疾患等				47	378	425
消化器系		4	5	114	287	410
呼吸器系		8	22	90	379	499
精神系			1	31	23	55
感覚系		2	7	26	67	102
泌尿器系				48	99	147
新生物			1	12	83	96
その他		53	26	216	570	865
不明確		17	19	201	716	953

- 脳疾患:脳血管疾患をいう。
- 心疾患:循環系疾患をいう。
- 消化器系:消化器系疾患をいう。
- 呼吸器系:呼吸器系疾患をいう。
- 精神系:精神及び行動の障害をいう。
- 感覚系:神経系、感覚器疾患をいう。
- 泌尿器系:腎・尿路・生殖器系疾患をいう。
- 新生物:胃の悪性新生物、その他悪性新生物及びその他の新生物をいう。
- その他:循環系から新生物までに分類された以外をいう。
- 不明確:徴候及び異常臨床所見・検査所見等で他に分類できないものをいう。

救助業務実施状況

項 目		火 災	交 通	水 難	風水害 自 然	機 械	建 物	ガ ス 酸 欠	爆 発	その他	合計	
出 動 件 数		8	21	8		2	3	1		15	58	
活 動 件 数		8	10	5		1	2	1		12	39	
救 助 人 員		5	11	5		1	1	2		11	36	
出 動 人 員	救助隊員	34	83	36		8	12	4		49	226	
	消防隊員	164	196	76		21	8	10		178	653	
	救急隊員	58	80	24		6	9	3		52	232	
	消防団員									96	96	
	合 計	256	359	136		35	29	17		375	1,207	
活 動 人 員	救助隊員	18	17	8		4	8	4		23	82	
	消防隊員	55	42	34		5		3		79	218	
	救急隊員	13	26	15			3			30	87	
	消防団員									96	96	
	合 計	86	85	57		9	11	7		228	483	
出 動 車 両	救助工作車	8	20	8		2	3	1		13	55	
	ポンプ車	43	44	17		4	2	2		38	150	
	はしご車	2								1	3	
	化学車											
	指揮車	10	19	9		2	1	1		16	58	
	救急車	16	26	8		2	3	1		16	72	
	その他	2	3	6		2				9	22	
	消防団車両	10								15	25	
	合 計	91	112	48		12	9	5		108	385	
発 生 場 所 出 動 件 数	屋 内	住 居	6				1			2	9	
		その他	2				1	1			4	
	屋 外	高速道		3								3
		他道路		14							2	16
		内水面		2	3							5
		外水面			5						1	6
		その他		1			1	1			9	12
	地 下											
	そ の 他		1					1		1	3	
	合 計	8	21	8		2	3	1		15	58	
発 生 場 所 救 助 人 員	屋 内	住 居	5							2	7	
		その他										
	屋 外	高速道		2								2
		他道路		7								7
		内水面			2							2
		外水面			3						1	4
		その他		1			1	1			8	11
	地 下											
	そ の 他		1					2			3	
合 計	5	11	5		1	1	2		11	36		

尾道市消防団関係

沿革

西 暦	年 月	概 要
1876年	明治 9年	尾道町と後地村合併、尾道町となる。
1889年	22年	町制施行。(久保・尾崎・十四日・土堂・東御所・西御所に分かつ。)
1894年	27年	勅令により尾道消防組を組織する。
1898年	31年 4月	市制施行
1932年	昭和 7年 5月	尾道市消防組常備部設置
1937年	12年 4月	栗原町、吉和村と合併
1939年	14年 4月	警防団令の交付(昭和14年勅令第20号)により、旧消防組及び消防団を改組統合して尾道市警防団を設置する。(5分団、団員830名)
	5月	市内御所橋埋立地広場において、尾道市警防団結成式を挙行
	7月	沼隈郡山波町と合併。(尾道市警防団6分団、団員934名)
	7月	尾道市警防団旗拝受、十四日町長神社にて奉告祭を執行
1940年	15年12月	消防自動車1台を購入
1941年	16年 5月	破壊器具輸送車3台、サイドカー1台購入
1942年	17年10月	フォード・コンマアシャル・シャーシ自動車ポンプ1台購入
	12月	フォード・コンマアシャル・シャーシ自動車ポンプ1台購入
1943年	18年 3月	尾道市警防団定数改正。(803名)
1944年	19年11月	手挽ガソリンポンプ1台寄付受納。(東京日本消防機械社製新フォード30馬力高圧マグネット式1,110円)
1945年	20年 5月	消防艇1隻購入。(日産造船株式会社製 11,383円)
	8月	大東亜戦争終結
1947年	22年10月	消防団令の交付(昭和22年勅令第185号)により、旧警防団を廃止し尾道市消防団として発足。(8分団、団員651名)
1949年	24年10月	機構改革により8分団800名
1950年	25年 1月	尾道市消防団事務を尾道市役所公安保健課から尾道市消防本部へ移管
1951年	26年 4月	御調郡深田村の内、大字久田地区が尾道市に合併、久山田町と改称。(9分団850名)
	10月	機構改革により9分団750名
1953年	28年12月	機構改革により9分団700名
1954年	29年 3月	御調郡美ノ郷村、木ノ庄村、原田村、尾道市に合併、美ノ郷町、木ノ庄町原田町と改称。(21分団、1,453名)
1955年	30年 2月	沼隈郡高須村、西村、尾道市に合併、高須町、西藤町と改称。(27分団1765名)
	4月	沼隈郡百島村、尾道市に合併、百島町と改称。(28分団、1,865名)
	10月	高須分団のうち、1ヶ分団松永市へ合併
1956年	31年11月	尾道市消防団事務を尾道市総務課へ移管
1957年	32年 1月	沼隈郡浦崎町、尾道市と合併、浦崎町と改称
	11月	機構改革に伴い、地区編成替、分団の統合。(5地区14分団、1,210名)
1958年	33年12月	機材整備による人員削減。(1,170名)
1959年	34年 1月	(財)広島県消防協会長表彰、竿頭綬
1961年	36年11月	尾道市消防団事務を尾道市総務課から尾道市消防本部へ移管。(1,162名)
1966年	41年 3月	機構改革に伴い、分団、部の統合。(栗原分団を6部、原田分団を5部、西藤分団を3部に統合)
1967年	42年 3月	(財)日本消防協会から広報車1台寄贈
1968年	43年 9月	(財)広島県消防協会長表彰、表彰旗

西 暦	年 月	概 要
1969年	昭和44年 9月	近代化計画に伴い、1,162名を959名に減員
1970年	45年 4月	御調郡向東町、尾道市と合併。(6地区15分団1,158名)
	9月	近代化計画に伴い、1,055名
1974年	49年 2月	消防団特別隊員発足式。(東、中、西分団)
	7月	消防団特別隊員解散式
1975年	50年 2月	(財)日本消防協会長表彰、竿頭綬
1977年	52年10月	機構改革に伴い、地区隊制廃止。(1,002名)
1978年	53年 3月	自治体消防30周年記念尾道消防大会。(於 消防本部前広場)
	4月	尾道市市制80周年記念式典。(尾道市長表彰、竿頭綬)
1980年	55年 3月	消防庁長官表彰、竿頭綬
1983年	58年 7月	自治体消防35周年記念大会。(於 栗原中学校)
1986年	61年 3月	消防庁長官表彰、表彰旗
1987年	62年10月	近代化計画に伴い、分団区域を小学校区とする。(19分団732名)
1988年	63年 7月	自治体消防40周年記念大会。(於 栗原小学校)
1989年	平成元年10月	近代化計画に伴い、724名
1991年	3年10月	近代化計画に伴い、714名
1993年	5年 9月	機構改革に伴い、役員任期を4月1日から翌々年の3月31日までに改正
1994年	6年 4月	近代化計画に伴い、710名
1996年	8年 2月	(財)日本消防協会長表彰、竿頭綬
	4月	女性消防団員6名を任命。(広島県内で7番目)
1997年	9年 8月	(財)日本消防協会から、小型動力ポンプ付積載者1台寄贈
	11月	全国離島振興協議会から小型動力ポンプ1台寄贈
1998年	10年11月	尾道消防(自治体消防)50周年記念大会。(於 市役所周辺)
2005年	17年 3月	御調郡御調町、向島町、尾道市と合併(5方面隊、30分団、1,128名)
2006年	18年 1月	因島市、瀬戸田町と合併(7方面隊、45分団、1,716名)
2007年	19年 4月	方面隊編成替(8方面隊、45分団、1,716名)
2008年	20年 2月	(財)日本消防協会から指揮広報車1台寄贈
2008年	20年11月	市政110年記念 消防フェア
2012年	24年 2月	(財)日本消防協会定例表彰 表彰旗
2016年	28年 7月	総務大臣感謝状の受贈
	28年12月	(公財)日本消防協会から指揮車1台寄贈
2018年	30年12月	総務大臣感謝状の受贈
2019年	31年 2月	防災功労者消防庁長官表彰
2019年	令和元年 9月	防災功労者内閣総理大臣表彰
2020年	2年 3月	(公財)日本消防協会定例表彰 特別表彰まとい
	2年 3月	消防庁長官表彰(竿頭綬)尾道市消防局と共同受章
2022年	4年 2月	(公財)日本消防協会から指揮車1台寄贈

尾道市消防団組織図

(令和5年4月1日現在)

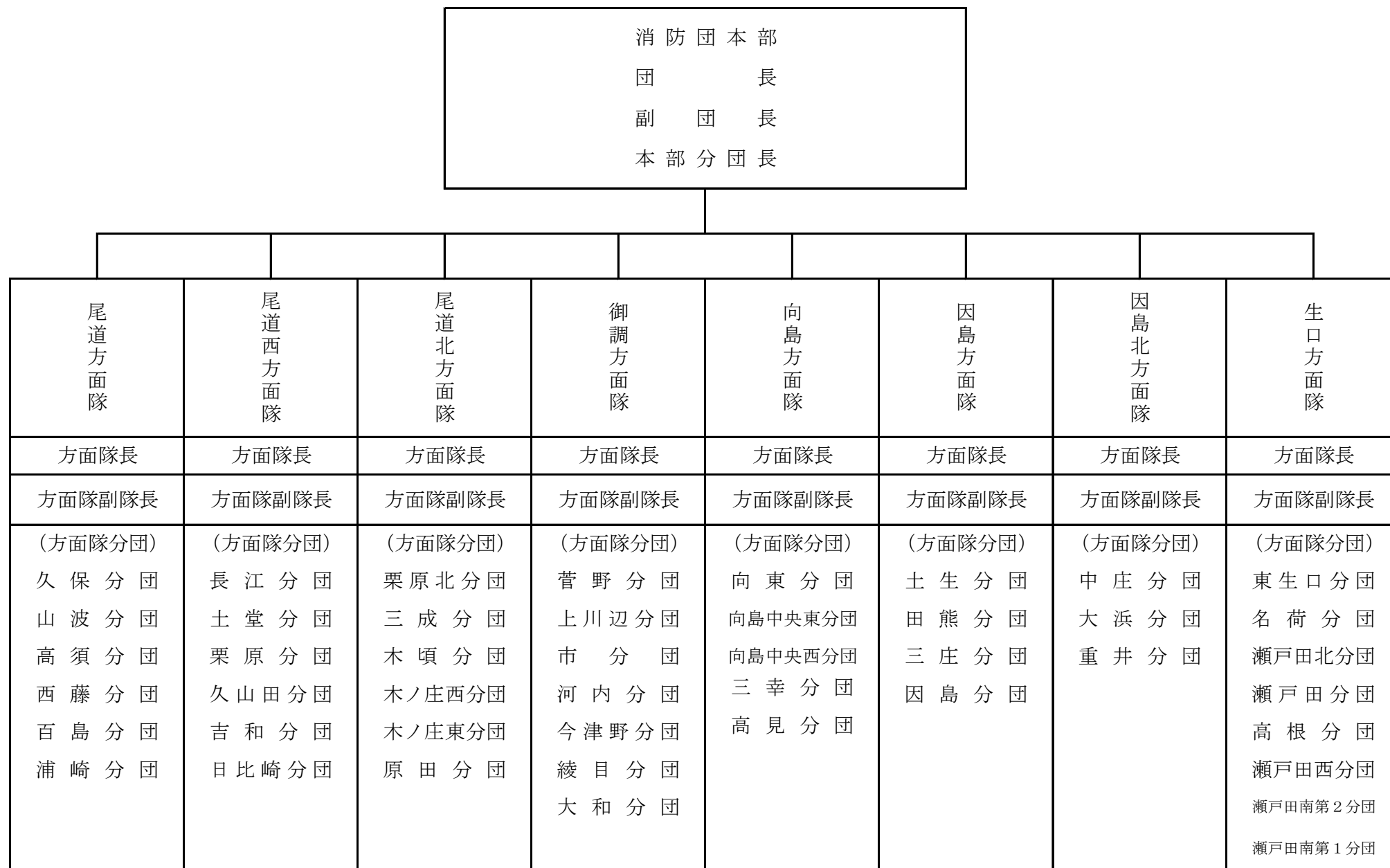

令和4年度の主な行事等

- 4月 広島県消防協会尾道支部、尾道市消防団員互助会総会
- 5月 新入団員及び部長以上の規律訓練
- 9月 広島県内消防団規律訓練大会
- 11月 全国女性消防団員活性化徳島大会
- 12月 年末特別警戒（市内全域）
- 1月 尾道市消防出初式（向島運動公園）
- 2月 県防災ヘリコプター連携訓練
- 2月 女性消防団員活性化研修会（広島市）

※ 消防器具庫4棟新築

在職年数別団員数

令和5年4月1日現在

階級 年数	計	団 長	副団長	分団長	副分団長	部 長	班 長	団 員
計	1,467 (47)	1	13	53 (1)	56 (1)	184 (2)	281 (7)	879 (36)
5年未満	220 (16)					1 (1)	26 (1)	193 (14)
5年以上 10年未満	298 (22)			1	2 (1)	29	77 (3)	189 (18)
10年以上 15年未満	206 (2)			2	6	40	80 (2)	78
15年以上 20年未満	199 (2)			7	16	47	40	89 (2)
20年以上 25年未満	214 (5)		1	13 (1)	14	31 (1)	32 (1)	123 (2)
25年以上 30年未満	182		4	18	10	28	12	110
30年以上	148	1	8	12	8	8	14	97

※うち（ ）は女性消防団員

年齢別団員数

令和5年4月1日現在

階級 年数	計	団 長	副団長	分団長	副分団長	部 長	班 長	団 員
計	1,467 (47)	1	13	53 (1)	56 (1)	184 (2)	281 (7)	879 (36)
20歳未満	-							
20歳以上 25歳未満	16 (2)						1	15 (2)
25歳以上 30歳未満	51					2	8	41
30歳以上 35歳未満	110 (3)					8	19 (1)	83 (2)
35歳以上 40歳未満	193 (2)				1	22	48	122 (2)
40歳以上 45歳未満	240 (8)			4	6	41	70	119 (8)
45歳以上 50歳未満	303 (4)			12	21	50	59	161 (4)
50歳以上 55歳未満	256 (10)		3	18	16	32 (1)	37 (1)	150 (8)
55歳以上	298 (18)	1	10	19 (1)	12 (1)	29 (1)	39 (5)	188 (10)

※うち（ ）は女性消防団員

分団別定員と実員

令和5年4月1日現在

分団別	区分	定員	実員							
			計	団長	副団長	分団長	副分団長	部長	班長	団員
計		1,716	1,467 (47)	1	13	53 (1)	56 (1)	184 (2)	281 (7)	879 (36)
本部		22	22	1	13	8				
久保		30	39 (13)			1	1	4	6	27 (13)
山波		24	14 (1)			1	1	3	4	5 (1)
長江		23	18 (5)			1	1	3 (1)	4 (3)	9 (1)
土堂		24	22			1	1	3	4	13
栗原		36	23			1	2	5	8	7
久山田		22	22			1	1	3	4	13
栗原北		22	15			1	1	3	4	6
吉和		45	29			1	2	6	10	10
日比崎		28	19			1	1	4	6	7
三成		33	32 (2)			1	1	4	6	20 (2)
木頃		33	28			1	1	4	6	16
木ノ庄西		33	36			1	1	4	6	24
木ノ庄東		23	21			1	1	3	4	12
原田		54	52			1	2	6	10	33
高須		45	35			1	2	6	10	16
西藤		33	31			1	1	4	6	19
百島		43	32 (2)			1	1	4	6 (1)	20 (1)
浦崎		88	88			1	2	8	14	63
向東		62	50			1	2	8	14	25
菅野		33	24			1	1	3	4	15
上川辺		33	32			1	1	3	4	23
市		66	62 (4)			1	2	4	8 (1)	47 (3)
河内		35	37 (1)			1	1	3	4	28 (1)
今津野		32	32 (2)			1	1	3	4	23 (2)
綾目		32	27			1	1	3	4	18
大和		26	24			1	1	3	4	15
向島中央東		39	40			1	1	4	6	28
向島中央西		37	27			1	1	4	6	15
三幸		46	46 (1)			1	1	4	6 (1)	34
高見		34	33			1	1	4	6	21

分団別	区分	定員	実 員							
			計	団 長	副団長	分団長	副分団長	部 長	班 長	団 員
土 生		32	26 (1)			1	1	4	6	14 (1)
田 熊		55	46			1	2	6	10	27
三 庄		48	34			1	2	6	10	15
中 庄		110	89 (1)			1	2	10	18	58 (1)
大 浜		40	22			1	1	4	6	10
重 井		63	44			1	2	7	12	22
因 島		20 (20)	13 (13)			1 (1)	1 (1)	1 (1)	1 (1)	9 (9)
東 生 口		35	27			1	1	4	6	15
名 荷		20	14			1	1	2	2	8
瀬 戸 田 北		26	25			1	1	3	4	16
瀬 戸 田		31	30 (1)			1	1	3	4	21 (1)
高 根		20	18			1	1	2	2	12
瀬 戸 田 西		29	23			1	1	3	4	14
瀬 戸 田 南 第 二		25	26			1	1	3	4	17
瀬 戸 田 南 第 一		26	18			1	1	3	4	9

※うち（ ）は女性消防団員

分団別機械配置状況

令和5年4月1日現在

区分 分団別	計	消 防 ポ ン プ		積 載 車	その他の車両
		消防ポンプ 自 動 車	小型動力 ポ ン プ		
計	269	4	135	123	7
本 部	6				6
久 保	6		3	3	
山 波	4		2	2	
長 江	4		2	2	
土 堂	4		2	2	
栗 原	8		4	4	
久 山 田	4		2	2	
栗 原 北	4		2	2	
吉 和	10		5	5	
日 比 崎	6		3	3	
三 成	6		3	3	
木 頃	6		3	3	
木 ノ 庄 西	6		3	3	
木 ノ 庄 東	4		2	2	
原 田	10		5	5	
高 須	10		5	5	
西 藤	6		3	3	
百 島	6		3	3	
浦 崎	14		7	7	
向 東	14		7	7	
菅 野	4		2	2	
上 川 辺	4		2	2	
市	5	2	1	1	1
河 内	4		2	2	
今 津 野	4		2	2	
綾 目	4		2	2	
大 和	4		2	2	
向 島 中央 東	6		3	3	
向 島 中央 西	6		3	3	
三 幸	6		3	3	
高 見	6		3	3	

区分 分団別	計	消 防 ポ ン プ		積 載 車	その他の車両
		消防ポンプ 自 動 車	小型動力 ポ ン プ		
土 生	5		3	2	
田 熊	6	1	4	1	
三 庄	6		4	2	
中 庄	17		9	8	
大 浜	4		3	1	
重 井	10		6	4	
因 島					
東 生 口	5		3	2	
名 荷	2		1	1	
瀬 戸 田 北	4		2	2	
瀬 戸 田	3	1	1	1	
高 根	4		2	2	
瀬 戸 田 西	4		2	2	
瀬 戸 田 南 第 2	4		2	2	
瀬 戸 田 南 第 1	4		2	2	

定員・報酬・手当

令和5年4月1日現在

階 級	計	団 長	副団長	分団長	副分団長	部 長	班 長	団 員
定 員	1,716	1	13	53	56	184	281	1,128
職 務 報 酬 (年額円)		82,500	69,000	50,500	45,500	37,000	37,000	36,500
出 動 手 当	<p>○ 水火災等の災害に従事した場合。市長・消防局長・消防団長が召集又は命令した訓練に従事した場合（2時間毎に2,000円）</p> <p>○ その他（2時間毎に1,500円）</p>							

団員表彰状況

令和4年度中

種 別	叙 勲	消 防 庁 長 官	県 知 事	市 長	日 本 消 防 協 会 長	県 消 防 協 会 長	県 消 防 協 会 支 部 長	消 防 局 長	団 長
	2	6	97	41	21	134	62	-	6